

ARHITEKTURA SQUARE D.O.O.

Frana Supila 5, 23000 Zadar

INVESTITOR: GRAD ZADAR
ADRESA: Narodni trg 1, 23000 ZADAR
OIB: 63139940001

PREDMET: UREĐENJE OKOLIŠA CENTRA ZA MLADE
LOKACIJA: ZADAR, dio k.č. 3686/1, k.o. Zadar
PROJEKT: GLAVNI PROJEKT
BROJ T.D.: SQ 2003 A
ZOP: SQ 2003

GLAVNI PROJEKT

UREĐENJE OKOLIŠA CENTRA ZA MLADE

GLAVNI PROJEKTANT I PROJEKTANT:

Ante Bljaić dia
broj ovlaštenja A 3790

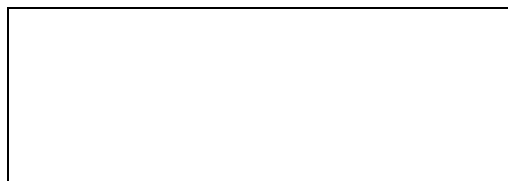

PROJEKTANTI SURADNICI:

Leona Kordiš, mag.ing.arch.
Ivana Radoš, mag. ing. prosp. arch.
Ante Paleka ing. građ.

DIREKTOR:

Ante Bljaić dia



Zadar, studeni 2020. godine

GLAVNI PROJEKT

UREĐENJE OKOLIŠA CENTRA ZA MLADE, ZADAR dio k.č. 3686/1, k.o. Zadar.

ZAJEDNIČKA OZNAKA GLAVNOG PROJEKTA (ZOP): SQ 2003A

POPIS MAPA GLAVNOG PROJEKTA:

MAPA I:	ARHITEKTONSKI PROJEKT – PROJEKT ARHITEKTURE	TD: SQ 2003 A
	Arhitektura SQUARE d.o.o., Frana Supila 5, Zadar Projektant: Ante Bljaić dia - ovl. A 3790	
MAPA II:	ELEKTROTEHNIČKI PROJEKT – INSTALACIJA RASVJETE OKOLIŠA	TD: EL-259/2021 GP
	ELEKTRO DONAT j.d.o.o., Zadar Projektant: Šime Dukić mag.ing.ele. – ovl. E 3230	

SADRŽAJ:

A. OPĆI DIO

A.I. OPĆI UVJETI ZA IZRADU TEHNIČKE DOKUMENTACIJE

1. Rješenje o registraciji ureda
2. Imenovanje glavnog projektanta po investitoru
3. Imenovanje projektanta
4. Rješenje o upisu u Imenik ovlaštenih arhitekata
5. Izjava glavnog projektanta
6. Izjava projektanta

B. TEHNIČKI DIO

B.I. TEKSTUALNI DIO

1. Zajednički tehnički opis
2. Tehnički opis
3. Projektirani vijek uporabe
4. Uvjeti za održavanje
5. Procjena troškova gradnje

B. II. NACRTI

- | | | |
|-----|------------------------------|---------|
| 1. | Situacija | M 1:300 |
| 2. | Situacija sa shemom odvodnje | M 1:350 |
| 3. | Tlocrt ZONE A | M 1:100 |
| 4. | Tlocrt ZONE B | M 1:100 |
| 5. | Tlocrt ZONE C | M 1:100 |
| 6. | Tlocrt ZONE D | M 1:100 |
| 7. | Presjeci A-A i C-C | M 1:100 |
| 8. | Presjeci 1-2 i B1-B2 | M 1:100 |
| 9. | Detalj rasvjetnog stupa | M 1:20 |
| 10. | Detalj stalka za bicikle | M 1:20 |
| 11. | Detalj koša za otpatke | M 1:10 |
| 12. | Detalj klupe s naslonom | M 1:10 |
| 13. | Detalj klupe 100 cm | M 1:10 |
| 14. | Detalj klupe 150 cm | M 1:10 |
| 15. | Detalj D1 | M 1:10 |
| 16. | Detalj D2 | M 1:10 |
| 17. | Detalj D3 | M 1:10 |
| 18. | Detalj D4 | M 1:10 |
| 19. | Detalj D5 | M 1:10 |
| 20. | Detalj D6 | M 1:10 |
| 21. | Detalj D7 | M 1:10 |

ARHITEKTURA SQUARE D.O.O.

Frana Supila 5, 23000 Zadar

INVESTITOR: GRAD ZADAR, Narodni trg 1, 23000 ZADAR
PREDMET: UREĐENJE OKOLIŠA CENTRA ZA MLADE
LOKACIJA: ZADAR, dio k.č. 3686/1, k.o. Zadar
PROJEKT: GLAVNI PROJEKT
BROJ T.D.: SQ 2003 A

A/ OPĆI DIO

A.I. OPĆI UVJETI ZA IZRADU TEHNIČKE DOKUMENTACIJE

RJEŠENJE O REGISTRACIJI TVRTKE

REPUBLIKA HRVATSKA
TRGOVAČKI SUD U ZADRU

Elektronički zapis
Datum: 30.11.2020

IZVADAK IZ SUDSKOG REGISTRA

SUBJEKT UPISA

MBS: 110017951

OIB: 12373504595

EUID: HRFR.110017951

TVRTKA:

5 ARHITEKTURA SQUARE d.o.o. za projektiranje, prostorno planiranje, građenje i poslovne usluge

5 ARHITEKTURA SQUARE d.o.o.

SJEDIŠTE/ADRESA:

5 Zadar (Grad Zadar)
Frana Supila 5

ADRESA ELEKTRONIČKE POŠTE:

5 ante.bljajc@gmail.com
5 square.bljajc@gmail.com

PRAVNI OBLIK:

1 društvo s ograničenom odgovornošću

PREMET POSLOVANJA:

- 1 * - Izdavačka djelatnost
- 1 * - Računalne i srodne aktivnosti
- 1 * - Istraživanje tržišta i ispitivanje javnog mnijenja
- 1 * - Promidžba (reklama i propaganda),
- 1 * - Objavljivanje elektroničkih publikacija bez obzira na tehničke značajke medija na kojem su objavljene
- 1 * - Kupnja i prodaja robe
- 1 * - Djelatnost uvoza i izvoza
- 1 * - Trgovačko posredovanje na domaćem i inozemnom tržištu
- 1 * - zastupanje i posredovanje u zastupanju stranih tvrtki
- 1 * - Poslovanje nekretninama
- 3 * - Pružanje usluga u trgovini
- 3 * - Projektiranje i građenje građevina te stručni nadzor građenja
- 3 * - Poslovi upravljanja nekretninama i održavanje nekretnina
- 3 * - Posredovanje u prometu nekretnina

OSNIVAČI/ČLANOVI DRUŠTVA:

5 Ante Bljajc, OIB: 55845534308
Zadar, Frana Supila 5

5 - član društva

5 Martina Bljajc, OIB: 02698504630
Zadar, Frana Supila 5

Izrađeno: 2020-11-30 14:07:134 DOK
Podaci od: 2020-11-30 Stranica: 1 od 4

REPUBLIKA HRVATSKA
TRGOVAČKI SUD U ZADRU

Elektronički zapis
Datum: 30.11.2020

IZVADAK IZ SUDSKOG REGISTRA

SUBJEKT UPISA

OSNIVAČI/ČLANOVI DRUŠTVA:

5 - član društva

OSOBE OVLAŠTENE ZA ZASTUPANJE:

5 Ante Bljajc, OIB: 55845534308
Zadar, Frana Supila 5

5 - član uprave

5 - zastupa društvo samostalno i pojedinačno. Imenovan odlukom članova društva od 28. srpnja 2020. godine

5 Martina Bljajc, OIB: 02698504630
Zadar, Frana Supila 5

5 - član uprave

5 - zastupa društvo samostalno i pojedinačno. Imenovan odlukom članova društva od 28. srpnja 2020. godine

TEMELJNI KAPITAL:

1 20.000,00 kuna

PRAVNI ODNOSI:

Osniivački akt:

1 Izjava o osnivanju d.o.o. od 25. kolovoza 2008. godine.

3 Odlukom člana društva od 04.11.2016. godine, Izjava o osnivanju EIKOM d.o.o., od 25. kolovoza 2008. godine je u cijelosti zamijenjena novim potpunim tekstom Izjave o osnivanju društva KOTARKA d.o.o., od 04.11.2016. godine, te su izmijenjene posebne odredbe o tvrtci i predmetu poslovanja društva.

Izjava o osnivanju društva KOTARKA d.o.o., potpuni tekst od 04.11.2016. godine, s potvrdom javnog bilježnika dostavljen je u Zbirku isprava suda.

5 Odlukom članova društva od 28.07.2020. godine, Izjava o osnivanju KOTARKA d.o.o. potpuni tekst od 04.11.2016. godine je izmijenjena, posebno u odnosu na odredbe o tvrtki, predmetu poslovanja, broju i visini poslovnih udjela, članovima, te je u cijelosti zamijenjena novim potpunim tekstom Društvenog ugovora ARHITEKTURA SQUARE d.o.o. od 28.07.2020. godine.

Novi potpuni tekst Društvenog ugovora ARHITEKTURA SQUARE d.o.o. od 28.07.2020. godine s potvrdom javnog bilježnika, dostavljen je u Zbirku isprava suda.

FINANCIJSKA IZVJEŠĆA:

Prerano	God.	Za razdoblje	Vrsta izvještaja
eu	30.06.20	2019	01.01.19 - 31.12.19 GFI-POD izvještaj

EVIDENCIJSKE DJELATNOSTI:

5 * - djelatnosti prostornog uređenja i gradnje

5 * - djelatnost projektiranja i/ili stručnog nadzora gradnja

5 * - djelatnost upravljanja projektom gradnje

5 * - djelatnost tehničkog ispitivanja i analize

5 * - geodetska djelatnost

Izrađeno: 2020-11-30 14:07:134 DOK
Podaci od: 2020-11-30 Stranica: 2 od 4

REPUBLIKA HRVATSKA
TRGOVAČKI SUD U ZADRU

Elektronički zapis
Datum: 30.11.2020

IZVADAK IZ SUDSKOG REGISTRA

SUBJEKT UPISA

EVIDENCIJSKE DJELATNOSTI:

5 * - usluge informacijskog društva

5 * - savjetovanje u vezi s poslovanjem i upravljanjem

5 * - računovodstveni poslovi

5 * - usluge čišćenja svih vrsta zgrada, stanova, ureda, poslovnih prostora, opreme i sl.

5 * - djelatnost frizerskih salona i salona za uljepšavanje

5 * - proizvodnja suvenira i nakita

5 * - prerada drva i proizvodnja proizvoda od drva

Upise u glavnu knjigu proveli su:

RBU Tr	Datum	Naziv suda
0001 Tr-08/708-2	04.09.2008	Trgovački sud u Zadru
0002 Tr-08/764-2	25.09.2009	Trgovački sud u Zadru
0003 Tr-16/4892-2	01.12.2014	Trgovački sud u Zadru
0004 Tr-20/2492-1	08.08.2020	Trgovački sud u Zadru
0005 Tr-20/2940-5	14.08.2020	Trgovački sud u Zadru
eu / /	23.06.2009	elektronički upis
eu / /	30.06.2010	elektronički upis
eu / /	20.06.2011	elektronički upis
eu / /	28.06.2012	elektronički upis
eu / /	28.06.2013	elektronički upis
eu / /	17.06.2014	elektronički upis
eu / /	30.06.2015	elektronički upis
eu / /	30.06.2016	elektronički upis
eu / /	28.04.2017	elektronički upis
eu / /	30.04.2018	elektronički upis
eu / /	26.04.2019	elektronički upis
eu / /	30.06.2020	elektronički upis

Sudska pristojba po Tbr. 29. st. 1. Uredbe o tarifi sudskih pristojbi (MN br. 53/19), za izvadak iz sudskog registra u iznosu od 15.00 Kn naplaćena je elektroničkim putem.

Izrađeno: 2020-11-30 14:07:134 DOK
Podaci od: 2020-11-30 Stranica: 3 od 4

REPUBLIKA HRVATSKA
TRGOVAČKI SUD U ZADRU

Elektronički zapis
Datum: 30.11.2020

IZVADAK IZ SUDSKOG REGISTRA

SUBJEKT UPISA

Ova isprava je u digitalnom obliku elektronički potpisana certifikatom:

CN=sudreg, L=ZAGREB,
O=MINISTARSTVO PRAVOSUDA HR26635293339, C=HR

Broj zapisa: 00123-EMfpa-AwaXl-0CvBj-wSEM9
Kontrolni broj: 5tyCB-IMFXZ-6ZzRS-GLDYC

Škroliranjem ovog QR koda možete provjeriti točnost podataka. Isto možete učiniti i na web stranici <http://podaci.prao.gov.hr/registar/kontrola/isprava/> unoseći puno ime navedenog broja zapisa i kontrolni broj dokumenta.

U ovoj ispravi sadržaj se prikazuje izvornik ovog dokumenta. Oblik i sadržaj ovog dokumenta identičan prikazanoj ispravi u digitalnom obliku. Ministarstvo pravosuđa i uprave potvrđuje točnost isprave i stanje podataka u trenutku izdavanja izvada.

Provjerite točnost podataka koje se izdaju u ovoj ispravi od izdavanja isprave.

Izrađeno: 2020-11-30 14:07:134 DOK
Podaci od: 2020-11-30 Stranica: 4 od 4

ARHITEKTURA SQUARE D.O.O.

Frana Supila 5, 23000 Zadar

INVESTITOR: GRAD ZADAR, Narodni trg 1, 23000 ZADAR
PREDMET: UREĐENJE OKOLIŠA CENTRA ZA MLADE
LOKACIJA: ZADAR, dio k.č. 3686/1, k.o. Zadar
PROJEKT: GLAVNI PROJEKT
BROJ T.D.: SQ 2003 A

U skladu sa ZAKONOM O GRADNJI (N.N.br.153/13, 20/17, 39/19 i 125/19) čl. 51 i čl. 52. izdaje se:

RJEŠENJE

(IMENOVANJE GLAVNOG PROJEKTANTA)

kojim se Ante Bljaić dia, imenuje za glavnog projektanta na izradi tehničke dokumentacije – GLAVNI PROJEKT UREĐENJA OKOLIŠA CENTRA ZA MLADE na dijelu k.č. 3686/1, k.o. Zadar

Ovlaštenje za obavljanje poslova: R J E Š E N J E Hrvatske komore arhitekata o upisu u Imenik ovlaštenih arhitekata Klasa: UP/I-350-07/12-01/3790, Urbroj: 505-12-1, u Zagrebu, 26. siječnja 2012 pod red. br. A 3790 .

Imenovani projektant odgovoran je za:

1. Cjelovitost glavnog projekta i međusobnu usklađenost pojedinih projekata koji čine glavni projekt, sukladno s Zakonom o gradnji (N.N.br.153/13, 20/17, 39/19 i 125/19).
2. Usklađenost glavnog projekta s odredbama posebnih zakona i drugih propisa.

INVESTITOR:

Zadar, studeni 2020. godine

ARHITEKTURA SQUARE D.O.O.

Frana Supila 5, 23000 Zadar

INVESTITOR: GRAD ZADAR, Narodni trg 1, 23000 ZADAR
PREDMET: UREĐENJE OKOLIŠA CENTRA ZA MLADE
LOKACIJA: ZADAR, dio k.č. 3686/1, k.o. Zadar
PROJEKT: GLAVNI PROJEKT
BROJ T.D.: SQ 2003 A

U skladu sa ZAKONOM O GRADNJI (N.N.br.153/13, 20/17, 39/19 i 125/19) čl. 51. izdaje se:

RJEŠENJE

(IMENOVANJE PROJEKTANTA)

kojim se Ante Bljaić dia, imenuje za projektanta na izradi tehničke dokumentacije –GLAVNI PROJEKT UREĐENJA OKOLIŠA CENTRA ZA MLADE na dijelu k.č. 3686/1, k.o. Zadar

Imenovani posjeduje visoku stručnu spremu i položen stručni ispit, te ima radno iskustvo preko tri godine. Ispunjavajući ove uvjete, imenovani je stekao zakonsku osnovu za samostalnu izradu tehničke dokumentacije.

Projektant je odgovoran da projekt koji je izradio ispunjava propisane uvjete, da je građevina projektirana u skladu s uvjetima za građenje građevina propisanim prostornim planom, te da ispunjava temeljne zahtjeve za građevinu, zahtjeve propisane za energetska svojstva zgrada i druge propisane zahtjeve i uvjete

DIREKTOR:
Ante Bljaić dia

Zadar, studeni 2020. godine

RJEŠENJE O UPISU U IMENIK OVLAŠTENIH ARHITEKATA



REPUBLIKA HRVATSKA
HRVATSKA KOMORA ARHITEKATA

Klasa: UPI-350-07/12-01/3790
Urbroj: 505-12-1
Zagreb, 26. siječnja 2012. godine

Na temelju članka 96.st.4. i članka 103.st.2. Zakona o arhitektonskim i inženjerskim poslovima i djelatnostima u prostornom uređenju i gradnji («Narodne novine» br. 152/08) te članka 8.st.1. Statuta Hrvatske komore arhitekata ("Narodne novine", br. 64/09), Odbor za upis Hrvatske komore arhitekata u sastavu Tomislav Curković, ovi.arh., predsjednik Hrvatske komore arhitekata i Željka Jurković, ovi.arh., Zoran Šolević, ovi.arh., Vladimir Kasun, ovi.arh., i Igor Rožić, ovi.arh., članovi Odbora za upis, rješavajući po Zahtjevu za upis ANTE BLJAIĆ, dipl.ing.arh., ZADAR, FRANA SUPILA 5, donosi

RJEŠENJE

1. U imenik ovlaštenih arhitekata upisuje se ANTE BLJAIĆ, dipl.ing.arh., ZADAR, u stručni smjer za **ovlaštenu arhitektu** pod rednim brojem 3790, s danom upisa **09.01.2012. godine**.
2. Upisom u imenik ovlaštenih arhitekata, ANTE BLJAIĆ, dipl.ing.arh., stječe pravo na uporabu strukovnog naziva "ovlašten arhitekt" i pravo na obavljanje stručnih poslova temeljem članka 56., 58., 62., 63. i 64. Zakona o arhitektonskim i inženjerskim poslovima i djelatnostima u prostornom uređenju i gradnji, te članka 24.st.1. alineja 1. Statuta Hrvatske komore arhitekata, te ostala prava i dužnosti sukladno zakonu, aktima Komore, posebnim zakonima i propisima donesenim temeljem tih zakona.
3. Ovlašten arhitekt poslove iz točke 2. izreke ovoga Rješenja dužan je obavljati stvarno i stalno, te sukladno temeljnim načelima i pravilima struke koje treba poštivati ovlaštenu arhitektu.
4. Ovlaštenom arhitektu Hrvatska komora arhitekata izdaje "arhitektonsku iskaznicu" i "pečat", koji su trajno vlasništvo Komore.
5. Ovlašten arhitekt dobiva putem Hrvatske komore arhitekata Potvrdu o polici osiguranja od profesionalne odgovornosti kod odabranog osiguravatelja. Polica se izdaje za razdoblje od godinu dana i obnavlja se svake godine. Premija osiguranja plaća se sa članarinom, odnosno uračunava se u iznos članarine.
6. Ovlašten arhitekt dužan je plaćati Hrvatskoj komori arhitekata članarinu i ostala davanja koja utvrđuje Hrvatska komora arhitekata, osim u slučaju mirovanja članstva i privremenog prekida obavljanja strukovne djelatnosti, a pri prestanku članstva podmiriti sve dospjele financijske obveze prema Komori.

2

Obrazloženje

ANTE BLJAIĆ, dipl.ing.arh., podnio je dana 13.12.2011. godine zahtjev za upis u Imenik ovlaštenih arhitekata Hrvatske komore arhitekata.

Odbor za upis Hrvatske komore arhitekata proveo je na sjednici održanoj 09.01.2012. godine postupak razmatranja dostavljenog potpunog zahtjeva imenovanog, te je temeljem članka 96.st.4. i članka 103.st.2. Zakona o arhitektonskim i inženjerskim poslovima i djelatnostima u prostornom uređenju i gradnji, te članka 8.st.1. Statuta Hrvatske komore arhitekata donio rješenje kojim se zahtjev usvaja.

Ovlašten arhitekt stekao je pravo na uporabu strukovnog naziva «ovlašten arhitekt», te pravo na obavljanje stručnih poslova temeljem članaka 56., 58., 62., 63. i 64. Zakona o arhitektonskim i inženjerskim poslovima i djelatnostima u prostornom uređenju i gradnji, te članka 24.st.1. alineja 1. Statuta Hrvatske komore arhitekata, te ostala prava i dužnosti sukladno zakonu, aktima Komore, posebnim zakonima i propisima donesenim temeljem tih zakona, upisom u imenik ovlaštenih arhitekata Hrvatske komore arhitekata, i to pravo mu traje dok traje polici osiguranja od profesionalne odgovornosti, odnosno do izricanja stegovne kazne iz članka 120.st.1. alineja 2. i 3. Zakona o arhitektonskim i inženjerskim poslovima i djelatnostima u prostornom uređenju i gradnji, u vezi sa člankom 74. st. 1. Statuta Hrvatske komore arhitekata.

Ovlašten arhitekt, osim u slučaju mirovanja članstva, dobiva putem Hrvatske komore arhitekata Potvrdu o polici osiguranja od profesionalne odgovornosti kod odabranog osiguravatelja. Polica se izdaje za razdoblje od godinu dana i obnavlja se svake godine, sukladno članku 10.st.2. Statuta Hrvatske komore arhitekata. Premija osiguranja plaća se sa članarinom, odnosno uračunava se u članarinu, sukladno članku 10.st.3. Statuta Hrvatske komore arhitekata.

Upisom u Imenik ovlaštenih arhitekata imenovan je stekao pravo na "pečat" i "arhitektonsku iskaznicu" koje mu izdaje Hrvatska komora arhitekata, a koji su trajno vlasništvo Komore temeljem članka 8. st.1. Statuta Hrvatske komore arhitekata.

Sva prethodno navedena prava obvezuju ovlaštenog arhitekata na redovno i uredno plaćanje članarine u skladu s člankom 27. Statuta Hrvatske komore arhitekata.

Ovlašten arhitekt dužan je obavljati poslove projektiranja i/ili stručnog nadzora građenja samostalno u vlastitom uredu, zajedničkom uredu, projektantskom društvu ili drugoj pravnoj osobi registriranoj za tu djelatnost temeljem članka 19.st.1. Zakona o arhitektonskim i inženjerskim poslovima i djelatnostima u prostornom uređenju i gradnji.

Ovlašten arhitekt dužan je u obavljanju poslova projektiranja i/ili stručnog nadzora građenja poštivati odredbe Zakona o arhitektonskim i inženjerskim poslovima i djelatnostima u prostornom uređenju i gradnji, Zakona o prostornom uređenju i gradnji i posebnih zakona, te osigurati da obavljanje poslova projektiranja i/ili stručnog nadzora bude u skladu s načelima i pravilima struke, koja treba poštivati ovlaštenu arhitektu.

Na temelju svega prethodno navedenog, riješeno je kao u izreci ovoga Rješenja.

Pouka o pravnom lijeku

Protiv ovog Rješenja žalba nije dopuštena, ali se može pokrenuti upravni spor podnošenjem tužbe Upravnom sudu Republike Hrvatske, u roku od 30 dana od primitka ovog Rješenja.

Predsjednik Hrvatske komore arhitekata
TOMISLAV CURKOVIĆ, ovi.arh.



Dostaviti:

1. ANTE BLJAIĆ, 23000 ZADAR, FRANA SUPILA 5
2. U Zbirku isprava Komore

ARHITEKTURA SQUARE D.O.O.

Frana Supila 5, 23000 Zadar

INVESTITOR: GRAD ZADAR, Narodni trg 1, 23000 ZADAR
PREDMET: UREĐENJE OKOLIŠA CENTRA ZA MLADE
LOKACIJA: ZADAR, dio k.č. 3686/1, k.o. Zadar
PROJEKT: GLAVNI PROJEKT
BROJ T.D.: SQ 2003 A

Temeljem Zakona o gradnji (N.N.br.153/13, 20/17, 39/19 i 125/19), glavni projektant "Glavnog projekta" daje:

IZJAVU GLAVNOG PROJEKTANTA

(o cjelovitosti i međusobnoj usklađenosti projektne dokumentacije)

I Ime ovlaštenog arhitekta, tvrtka i adresa:

Ante Bljaić dipl.ing.arh. - ovlaštenu arhitekt, ovl. A 3790
ARHITEKTURA SQUARE d.o.o., Frana Supila 5, Zadar

II Oznaka rješenja o upisu u Imenik ovlaštenih arhitekata, Hrvatske komore arhitekata:

Rješenje klasa: UP/I-350-07/12-01/3790
Ur.broj: 505-12-1
26. siječnja 2012.

III Cjelovitost i usklađenost Projektne dokumentacije za ishođenje građevinske dozvole:

Ovom izjavom se potvrđuje da su svi projekti koji čine glavni projekt cjeloviti i međusobno usklađeni.

IV Datum izdavanja izjave: studeni, 2020.

GLAVNI PROJEKTANT
Ante Bljaić dia

ARHITEKTURA SQUARE D.O.O.

Frana Supila 5, 23000 Zadar

INVESTITOR: GRAD ZADAR, Narodni trg 1, 23000 ZADAR
PREDMET: UREĐENJE OKOLIŠA CENTRA ZA MLADE
LOKACIJA: ZADAR, dio k.č. 3686/1, k.o. Zadar
PROJEKT: GLAVNI PROJEKT
BROJ T.D.: SQ 2003 A

Temeljem članka 70. Zakona o gradnji (N.N.br.153/13, 20/17, 39/19 i 125/19), projektant "Glavnog projekta arhitekture _ Mapa I " daje:

IZJAVA PROJEKTANTA

(o usklađenosti projekta s odredbama posebnih zakona i drugih propisa)

I Ime ovlaštenog arhitekta, tvrtka i adresa:

Ante Bljaić dipl.ing.arh. - ovlaštenu arhitekt, ovl. A 3790
ARHITEKTURA SQUARE d.o.o., Frana Supila 5, Zadar

II Oznaka rješenja o upisu u Imenik ovlaštenih arhitekata, Hrvatske komore arhitekata:

Rješenje klasa: UP/I-350-07/12-01/3790
Ur.broj: 505-12-1
26. siječnja 2012.

III Glavni projekt arhitekture _ Mapa I _ usklađen je sa:

1. Zakonom o gradnji (N.N. 153/13, 20/17, 39/19 i 125/19);
2. Zakonom o prostornom uređenju (N.N. 153/13, 65/17, 114/18, 39/19, 98/19);
3. Pravilniku o jednostavnim i drugim građevinama i radovima, Izmjene i dopune (»Narodne novine«, broj 112/17, 34/18, 36/19, 98/19 i 31/20)
4. Prostornim planom uređenja Grada Zadra, IV izmjene i dopune - "Glasnik Grada Zadra", broj:4/04, 3/08, 4/08, 10/08, 16/11, 2/16, 6/16, 13/16 i 14/19

posebnim uvjetima, uvjetima priključenja, tehničkim propisima i drugim propisima donesenim na temelju gore navedenih zakona, pravilima struke, te da ispunjava temeljne zahtjeve za građevinu, zahtjeve propisane za energetska svojstva zgrada i druge propisane zahtjeve i uvjete.

IV Datum izdavanja izjave: studeni, 2020.

PROJEKTANT
Ante Bljaić dia

ARHITEKTURA SQUARE D.O.O.

Frana Supila 5, 23000 Zadar

INVESTITOR: GRAD ZADAR, Narodni trg 1, 23000 ZADAR
PREDMET: UREĐENJE OKOLIŠA CENTRA ZA MLADE
LOKACIJA: ZADAR, dio k.č. 3686/1, k.o. Zadar
PROJEKT: GLAVNI PROJEKT
BROJ T.D.: SQ 2003 A

B/ TEHNIČKI DIO

B.I. TEKSTUALNI DIO

ARHITEKTURA SQUARE D.O.O.

Frana Supila 5, 23000 Zadar

INVESTITOR: GRAD ZADAR, Narodni trg 1, 23000 ZADAR
PREDMET: UREĐENJE OKOLIŠA CENTRA ZA MLADE
LOKACIJA: ZADAR, dio k.č. 3686/1, k.o. Zadar
PROJEKT: GLAVNI PROJEKT
BROJ T.D.: SQ 2003 A

TEHNIČKI OPIS

ANALIZA POSTOJEĆEG STANJA

Kompleks bivše Vojarne sastoji se od 19 zgrada. Tu su zgrade od javnog i društvenog značaja: Gradska knjižnica, Obrtnička škola, Ured državne uprave u Zadarskoj županiji, Zavod za hitnu medicinu Zadarske županije, Ministarstvo poljoprivrede-Uprava ribarstva, područna ispostava, Prekršajni i trgovački sud i dr. Proces transformacije započeo je 1993. godine. Od tada se postupno revitalizira i postaje atraktivan javnosti. S obzirom da se takvi gradski projekti odvijaju drugačijim tempom od želja javnosti, taj su prostor počeli koristiti i uređivati mladi na svoju inicijativu. To je rezultiralo prostornim kolažom doživljaja u kojima se održavaju okupljanja i festivali za mlade.

CENTAR ZA MLADE smjestit će se u jednoj od zgrada bivše vojarnje. Do 2019. građevina je bila u potpunosti devastirana djelomično opožarena; bez stolarije, oštećene međukatne konstrukcije i fasade i bez ikakve funkcionalne opreme, sanitarija i instalacija. Objekt nije imao infrastrukturu vodovoda i kanalizacije, grijanja, hlađenja, telekomunikacije ni opskrbu električnom energijom. Od 2020. godine krenula je rekonstrukcija i adaptacija postojeće zgrade.

OBUHVAAT ZADATKA

Obuhvat idejnog rješenja definira 4040 m² pješačke i ozelenjene površine, a proteže se ispred svih pročelja budućeg Centra za mlade. Unutar njega je i postojeće parkiralište prema Knjižnici, pješački koridori ispred sjevernog i zapadnog pročelja i trenutno neuređeni vanjski prostor iza zapadnog pročelja i nekadašnje menze vojarnje.

Površina parkirališta je asfaltirana s kanalicama za oborinsku odvodnju, a ogradni zidovi i pješački putevi oko parkirališta betonski. Pješačke trase na sjeveru i zapadu su popločene kamenom, ali izrazito devastirane i potrebna je temeljita rekonstrukcija što uključuje planiranje iskopa u tim zonama za postavljanje elektro-instalacija i instalacija odvodnje. Također, ti su radovi potrebni i na zapadnom i na južnom pročelju neposredno uz fasadu.

Postojeće drveće je staro i vrijedno za sveukupnu mikrolokacijsku klimu, stoga se ono neće rušiti. Ispred sjevernog, ulaznog pročelja zgrade nalazi se denivelirani potez niskog raslinja i drveća uz sjeverni rub tog pješačkog puta. On se također zadržava i uređuje.

Postojeći potez niskog zelenila uz sjeverno i zapadno pročelje (udaljen cca 1 metar od fasade) se ruši i preoblikuje.

Postojeće željezne ograde se ukidaju s ciljem slobodnog kretanja u prostoru.

RJEŠENJE I OBLIKOVANJE TRGA

Ideja oblikovanja okoliša Centra za mlade bila je ostvariti ekstenziju interijera same građevine u okolni vanjski prostor. Elementi oblikovanja morali su biti prije svega multifunkcionalni. Projektantska želja je bila definirati trenutno nepovezane prostore u tematski povezan prostor s nijansiranim ambijentima. Prostor mora imati par različitih karaktera, svojevrsnih vanjskih "prostorija" različitih ugođaja i stupnjeva privatnosti. S obzirom na pristup projektiranja vanjskog prostora kao interijera, razlikujemo 4 vanjske "prostorije":

- ZONA A. "pretprostor"
- ZONA B. "hodnik" = svjetlosna promenade
- ZONA C. "dnevni boravak (džungla)" = prostor za druženje
- ZONA D. "PVN_prostor više namjena" = multifunkcionalno parkiralište

A. "PRETPROSTOR"

Ispred prednjeg pročelja zgrade je pješačka površina najvećeg značaja zbog direktnog ulaza u Centar. Stoga se ona ne narušava suvišnim urbanim elementima. Neposredno uz ulazni trijem je kružna klupa obložena drvenom oblogom koja je svojevrsni marker ulaska i mjesto okupljanja. Podna obloga je dekorativna podna obloga na bazi cementa, Microtopping sivi.

B. "HODNIK" = SVJETLOSNA PROMENADA

Desno od ulaznog trijema predviđena je tzv. svjetlosna promenade od stupova javne rasvjete koji su na najvišim točkama povezani sajlama za prihvat raznih dekoracija, rasvjetnih tijela ili izložaka. Podna obloga je dekorativna podna obloga na bazi cementa, Microtopping sivi, u kojem se mjestimično otvaraju kružne travnate površine, najčešće oko postojećih ili novih stabala. Veći broj njih je u niveleti poda, dok su tri manje površine izdignute u betonskom-obodno osvjetljenom valjku 50 cm od poda u ulozu klupe za sjedenje.

Ovaj prostor je u funkciji "vanjskog hodnika", tj. prolaza; kratkog zadržavanja uz izložbe ili štandove. Kota poda ispred ulaznog pročelja Centra je u denivelirana tek toliko da se ostvari pad prema novoj odvodnoj kanalicu uz postojeće zelenilo. Ostala pješačka površina otprilike zadržava svoje kote uz prilagodbu novih padova za oborinsku odvodnju sukladno grafičkom dijelu projekta i Građevinskom projektu vodoopskrbe i odvodnje.

C. "DNEVNI BORAVAK (DŽUNGLA)" = PROSTOR ZA DRUŽENJE

Centar za mlade mora imati adekvatni vanjski prostor za odmor, druženje i zabavu. Između Centra za mlade i nekadašnje zgrade menze koja je trenutno u funkciji skate-parka otvara se izdvojeni vanjski prostor ugodnog ugođaja privatnosti. On je od ostatka prostora definiran s dvije nijanse sive podne obloge, urbanom opremom i zelenilom. Podna obloga je dekorativna podna obloga na bazi cementa, Microtopping, u 2 boje_svijetlija i tamnija siva nijansa. Tamnosivom nijansom označeni su prostori zadržavanja a svijetlo sivom komunikacija. Ova "prostorija" nosi naziv "Džungla" jer u njoj dominiraju zelene površine, travnjak, nisko raslinje i drveće. "Džungla" je krajnja točka kretanja, mjesto relaksacije, razgovora i druženja, kao i mjesto spoja centra za mlade i buduće nove namjene zgrade bivše menze.

U "Džungli" se izmjenjuju različiti sadržaji koji navode korisnike na boravak i korištenje.

Urbanu opremu, osim klasičnih klupa s naslonom čine i jednostavne betonske strukture za sjedenje, betonske "lounge stolice i dvosjedi" i okrugli niski betonski stolovi. Oni nastaju in-situ; lijevanjem betona u oplatu za stolove, tj. lijevanjem betona u PP vreće koje će poslužiti kao njihova tekstilna oplata.

Cijeli prostor je osvjetljen istim rasvjetnim stupovima kao i svjetlosna promenade i opremljen većim brojem koševa za otpatke.

Na ulazu u "Džunglu" nalazi se kružni prostor s betonskim "Lounge" namještajem za sjedenje ("Portir") koji prethodi betonskom slavlolu s natpisom "Welcome to the jungle", nakon čega slijede prostor za sjedenje uz vatru ili roštiljanje "Ring of fire". U blizini je smještena slavina s pitkom vodom (Kalafonja), razne zelene površine s nosačima za ljujačke i sajlama za penjačice. Prostor za okupljanje, sastanke, predavanja "Kongres", opremljen je betonskim namještajem i kružnim betonskim strukturama za sjedenje. Prostor pod nazivom "Pijaca" slobodan je od inventara osim rubnih struktura za sjedenje i betonskog platoa za smještaj projektor a namijenjen je za videoprojekcije, rekreaciju, buvljake. Izlazak iz ovog prostora definira sunčani sat iscrtan na podu. Prostor "Džungle" namijenjen je slobodnom korištenju u smislu iscrtavanja grafita ili postavljanja umjetničkih instalacija. Prema zgradi Menze mjestimično omeđen zidom, zid služi kao naslon uz strukture za sjedenje.

D. "PVN" = MULTIFUNKCIONALNO PARKIRALIŠTE

Novi režim upotrebe prostora zahtjeva veće kapacitete javnih sadržaja. Stoga, se površina parkirališta iza određenog sata u danu koristi za javna okupljanja, izložbe, koncerte i slično. Ona je multifunkcionalna, a u vrijeme aktivnosti je u stalnoj promjeni kapaciteta korisnika.

Ovaj prostor se aktivira za javne korisnike po potrebi, a ostatak vremena služi kao parkirna površina s kontroliranim ulazom (podizne rampe) i 37 parkirnih mjesta.

Podna površina se izravnava na kotu +9,62 s ciljem ukidanja postojećih denivelacije i podne rampe. Izvode se nove odvodne kanalice i padovi za oborinsku odvodnju sukladno grafičkom dijelu projekta i Građevinskom projektu vodoopskrbe i odvodnje.

OBRADA POVRŠINA I MATERIJALA

Podna obloga je dekorativna podna obloga na bazi cementa, Microtopping, u 2 boje_svijetlija i tamnija siva nijansa. On je mjestimično "perforiran" travnatim površinama s niskim raslinjem i drvećem. Neki "zeleni punktovi" su u niveleti s betonskim podom, dok su neki na koti +0,5 m i zajedno s betonskim obrubom čine mjesto za sjedenje.

Ophod oko zgrade Centra za mlade je betonski.

Ogradni zidovi između pješačkih površina i pojasa zelenila su niski i izvedeni u betonu.

OPIS INSTALACIJA

ELEKTROINSTALACIJE

Elektrotehničkim projektom je određeno mjesto priključka objekta na gradsku mrežu i elektroenergetska instalacija rasvjete. Rasvjetni stupovi su raspoređeni oko Centra za mlade i po potrebi sadržavaju kamere i wi-fi baterije.

Kabli se polažu u zemljanom kanalu do pojedinih rasvjetnih mjesta-uporišta sustavom ulaz-izlaz. Na mjestima prelaska kabela preko kolnika tj. na svim mjestima gdje je kabel izložen dodatnom mehaničkom naprezanju, isti će se položiti kroz zaštitnu PVC cijev $\text{Æ} 110$ mm koja će se zasuti zaštitnim slojem betona u dva sloja po 10 cm.

Na mjestu prelaska kabela preko državne ceste u kabel trasi se osim polaganja kabela (uPVC cijevi), Cu užeta polažu i dodatne dvije PVC cijevi za potrebe rezerve i za slučaj oštećenje položenog kabela. PVC cijevi na tim prijelazima (za razliku od onih položenih ispod ulaznih rampi u dvorišta) potrebno je početi i završiti s EE šahtovima s poklopcima dimenzija 60x60 cm.

Duž cijele trase kabela javne rasvjete položit će se Cu 50mm² - zaštitno uzemljivačko uže. Zaštitno uzemljivačko uže je neophodno spojiti na za sva za to predviđena vijčana mjesta rasvjetnih stupova i rasvjetnih armatura kao i u OJR1

Trase polaganja kabela te lociranje uporišta JR izvedeno je tako da isti neće ometati normalan promet ljudi i vozila, jer ide javnim kolnikom uz rub, uz ogradne zidove. Ormar OJR je planirano montirati uz objekt. Prije početka iskopa za potrebe polaganja kabela i izrade temelja uporišta JR, potrebno je preko ovlaštene osobe isto iskolčiti i o tome izraditi elaborat.

Kontrolu zemljanih radova izvesti će Nadzorni inženjer na način da se utvrde potrebne dimenzije kanala za polaganje kabela i upisom u građevni dnevnik dozvoliti početak izvedbe elektromontažnih radova. Na položene kabele u zemljani rov treba isti dan ugraditi završne brtvene kape radi sprječavanja ulaza vlage u iste. Po polaganju kabela i opreme, a prije njegovog zatrpavanja izraditi geodetski snimak s označenim čvrstim točkama, dubinom položenog kabela i lokacijom uporišta JR i o tome sastaviti izvješće s geodetskim snimkom.

FEKALNA ODVODNJA

Fekalnu odvodnju je predviđeno spojiti na postojeći kolektor u ulici Josipa Jurja Strossmayera. Spojni cjevovod FK-1 nije predmet ovog projekta.

Prema projektu predviđena je izgradnja razvoda fekalne odvodnje oko objekta duljine cca 215 m.

Priključci iz objekta (uključuje dio cijevi od izlaza iz objekta do glavnog kolektora) duljine cca 40 m.

Gravitacijski fekalni kolektori izvode se od kanalizacijskih cijevi PVC/PEHD/PP tjemene nosivosti SN8. Za razvod oko objekta koriste se cijevi profila DN 125, DN 160 i DN 200, za priključke iz objekta DN 110 i DN 125.

OBORINSKA ODVODNJA

Oborinska odvodnja riješena je kolektorima kojima se prikuplja oborinska voda s krovova i okoliša objekta. Kolektorima se ona odvodi do upojne jame (nije predmet ovog projekta).

Prema projektu predviđena je izgradnja oborinske odvodnje u duljini od cca 140 m ugradnjom kanala za linijsku odvodnju s pokrivnom rešetkom.

Priključci iz objekta (uključuje dio cijevi od izlaza iz objekta do glavnog kolektora) duljine cca 45 m.

Gravitacijski oborinski kolektori izvode se od kanalizacijskih cijevi PVC/PEHD/PP, tjemene nosivosti SN8. Za razvod oko objekta koriste se cijevi profila DN 160, DN 200, DN 250 i DN 315, za priključke iz objekta DN 110 i DN 125.

Priključci fekalne i oborinske odvodnje iz objekta se spajaju na okno ili direktno na cijev. Predviđena je primjena predgotovljenih PEHD okana unutarnjeg profila DN600. Kontrolna okna se postavljaju u svrhu: čišćenja (održavanja/revizije) cjevovoda i kućnih priključaka, izrade kaskada, te vertikalnog i horizontalnog vođenja trase (skretanje i promjena uzdužnog nagiba).

ISKAZ POVRŠINA

1.	Hodne površine "pretprostora" i "hodnik" – podna obloga Microtopping	1201,0 m ²
2.	Hodne površine "dnevnog boravka-džungle" – podna obloga Microtopping	430,5 m ²
3.	Ophod oko zgrade Centra za mlade – beton	275,6 m ²
4.	Zelena površina "pretprostor+hodnik"	120,0 m ²
5.	Zelena površina "dnevni boravak (džungla)"	282,0 m ²
6.	Ostale zelene površine	116,5 m ²
7.	Uređenje postojećih zelenih pojaseva	211,0 m ²
8.	Površina „PVN“-a (parkirališta) – podna obloga Microtopping	975,9 m ²
9.	Uređenje okolnih postojećih pješačkih površina	544,2 m ²
UKUPNO:		4.156,7 m²

PROJEKTIRANI VIJEK UPORABE

Hodne površine izvest će se betonom i dekorativnom podnom oblogom od tekućeg polimera i posebne cementne mješavine Microtopping.

Planirane su standardne električne instalacije i instalacije oborinske odvodnje.

Vjerojatni vijek trajanja građevine uz uvjet dobrog održavanja je 100 godina.

UVJETI ZA ODRŽAVANJE

Vlasnik građevine, odnosno Grad Zadar dužan je osigurati održavanje okoliša tako da se tijekom njegovog trajanja očuvaju bitni zahtjevi za korištenje, unapređivati ispunjavanje bitnih zahtjeva te ga održavati tako da se ne naruše svojstva okoliša.

U slučaju oštećenja zbog koje postoji opasnost za život i zdravlje ljudi, okoliš, prirodu, vlasnik trga je dužan poduzeti hitne mjere za otklanjanje opasnosti i označiti trg opasnim do otklanjanja takvog oštećenja.

Praćenje stanja, povremene godišnje preglede okoliša, izradu pregleda poslova za održavanje i unapređivanje bitnih zahtjeva za korištenje, utvrđivanje potrebe popravaka i druge slične poslove vlasnici odnosno osoba koja obavlja poslove upravljanja po posebnom propisu mora povjeriti osobama koje zadovoljavaju uvjete za obavljanje tih djelatnosti propisane Zakonom o građenju.

Održavanje podrazumijeva manje i veće popravke.

Pod manje popravke podrazumijevaju se: bojanje, manji popravci instalacija te urbane opreme i općenito sitni popravci kao i djelomična obnova zelenih površina.

Pod većim popravcima podrazumijeva se potpuna obnova zelenih površina, obnova podne obloge i zajedničkih instalacija te zamjena urbane opreme.

Podovi od Microtopping-a zahtijevaju samo održavanje (čišćenje). Instalacije zahtijevaju zamjenu u slučaju dotrajalosti (koja je određena karakteristikama ugrađenih materijala).

PROCJENA TROŠKOVA

UKUPNA CIJENA	
GRAĐEVINSKO-OBRTNIČKI RADOVI	
UKUPNO:	2.650.000,00 kn
URBANA OPREMA	
UKUPNO:	500.000,00 kn
KRAJOBRAZ (ZELENILO)	
UKUPNO:	250.000,00 kn
ELEKTORADOVI	
UKUPNO:	600.000,00 kn
SVEUKUPNO:	4.000.000,00 kn

UKUPNA PROCJENA TROŠKOVA: 4.000.000,00 kn BEZ PDV-a.

Glavni projektant
Ante Bljaić dia

Projektant suradnik
Leona Kordiš mag.ing.arch.
Ivana Radoš, mag. ing. prosp. arch.
Ante Paleka ing. građ.

ARHITEKTURA SQUARE D.O.O.

Frana Supila 5, 23000 Zadar

INVESTITOR: GRAD ZADAR, Narodni trg 1, 23000 ZADAR
PREDMET: UREĐENJE OKOLIŠA CENTRA ZA MLADE
LOKACIJA: ZADAR, dio k.č. 3686/1, k.o. Zadar
PROJEKT: GLAVNI PROJEKT
BROJ T.D.: SQ 2003 A

B/ TEHNIČKI DIO

B.II. NACRTI

ARHITEKTURA SQUARE D.O.O.

Frana Supila 5, 23000 Zadar
091 571 6339
square.bljaic@gmail.com

NACRT :

SITUACIJA

MJERILO :

BROJ LISTA :

1:300

01

INVESTITOR :

GRAD ZADAR
Narodni trg 1, Zadar 23000

PREDMET :

UREĐENJE OKOLIŠA
CENTRA ZA MLADE

LOKACIJA :

ZADAR
dio k.č. 3686/1, k.o. Zadar

FAZA PROJEKTA :

GLAVNI PROJEKT

VRSTA PROJEKTA :

ARHITEKTONSKI PROJEKT

GLAVNI PROJEKTANT :

ANTE BLJAIĆ dipl. ing. arh.

PROJEKTANT :

ANTE BLJAIĆ dipl. ing. arh.

PROJEKTANT SURADNIK :

LEONA KORDIŠ, mag. ing. arch.
IVANA RADOŠ, mag. ing. prosp. arch.
ANTE PALEKA, ing. građ.

BROJ T.D. :

ZAJED. OZNAKA :

SQ 2003 A

SQ 2003

DATUM PROJEKTA :

studeni 2020.

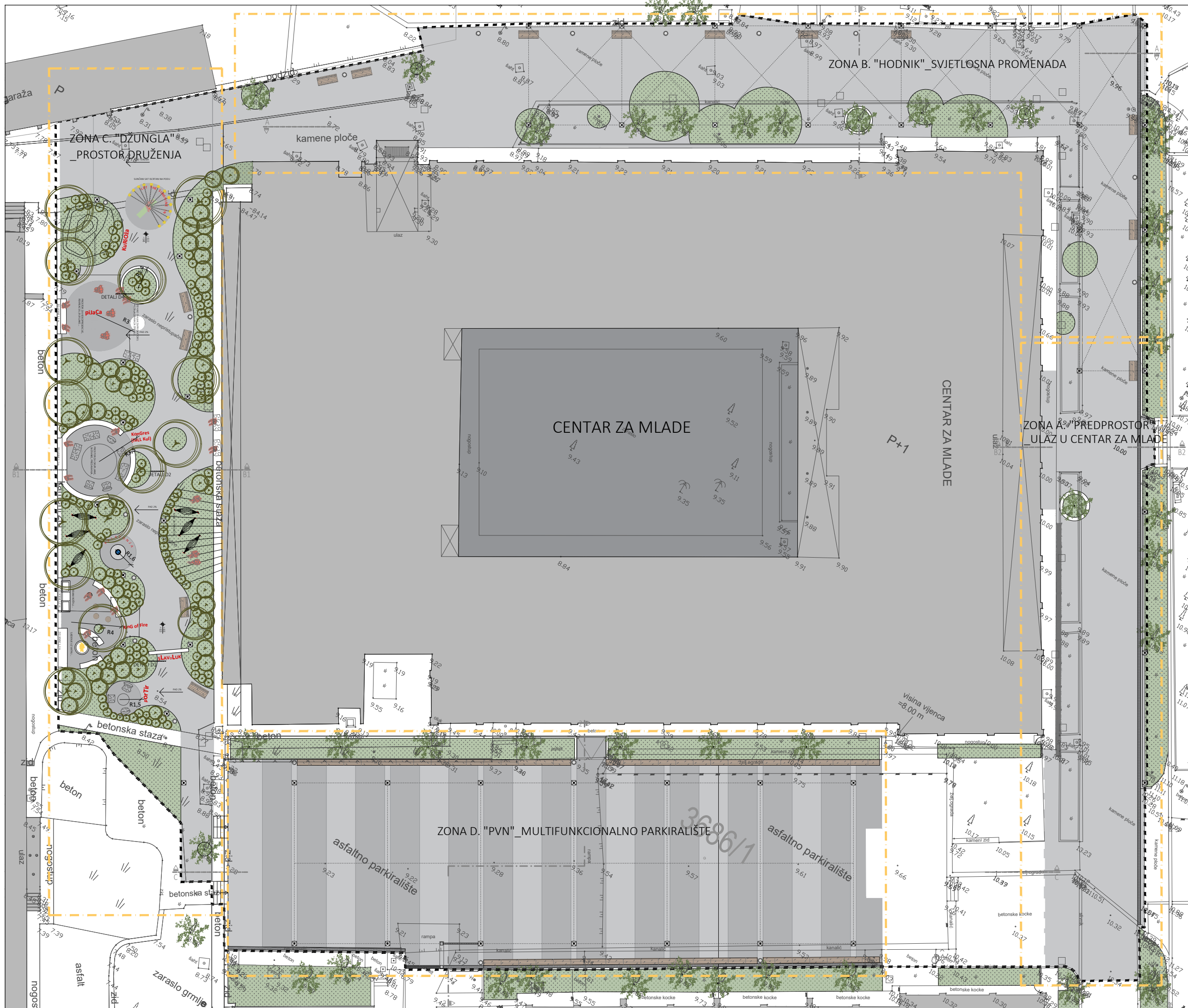

ARHITEKTURA SQUARE D.O.O.

Frana Supila 5, 23000 Zadar
091 571 6339
square.bljaic@gmail.com

NACRT :

SITUACIJA
SA SHEMOM ODVODNJE

MJERILO :

BROJ LISTA :

1:350

02

INVESTITOR :

GRAD ZADAR
Narodni trg 1, Zadar 23000

PREDMET :

UREĐENJE OKOLIŠA
CENTRA ZA MLADE

LOKACIJA :

ZADAR
dio k.č. 3686/1, k.o. Zadar

FAZA PROJEKTA :

GLAVNI PROJEKT

VRSTA PROJEKTA :

ARHITEKTONSKI PROJEKT

GLAVNI PROJEKTANT :
ANTE BLJAIĆ dipl. ing. arh.

PROJEKTANT :
ANTE BLJAIĆ dipl. ing. arh.

PROJEKTANT SURADNIK :
LEONA KORDIŠ, mag. ing. arch.
IVANA RADOŠ, mag. ing. prosp. arch.
ANTE PALEKA, ing. građ.

BROJ T.D. :

ZAJED. OZNAKA :

SQ 2003 A

SQ 2003

DATUM PROJEKTA :

studeni 2020.

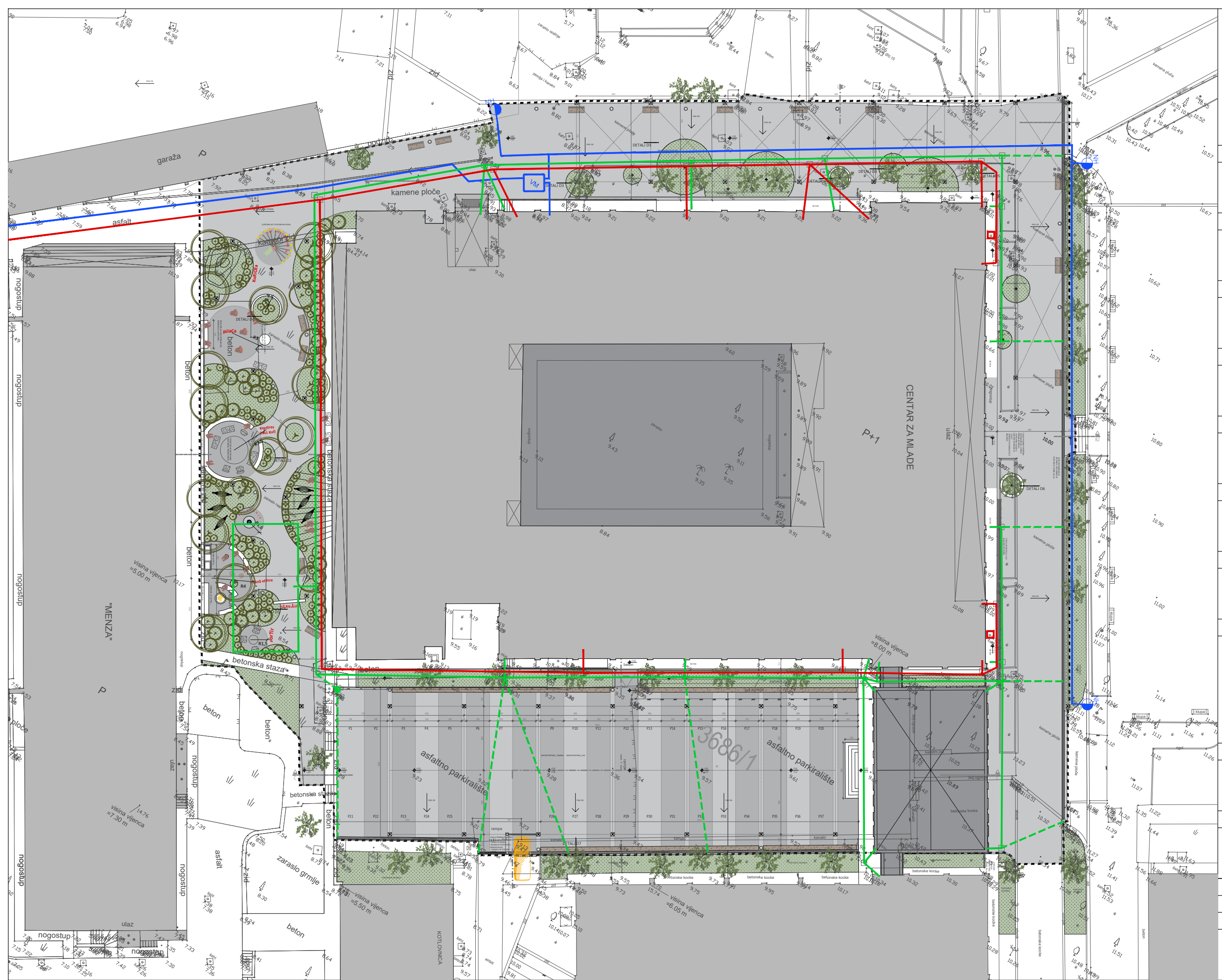

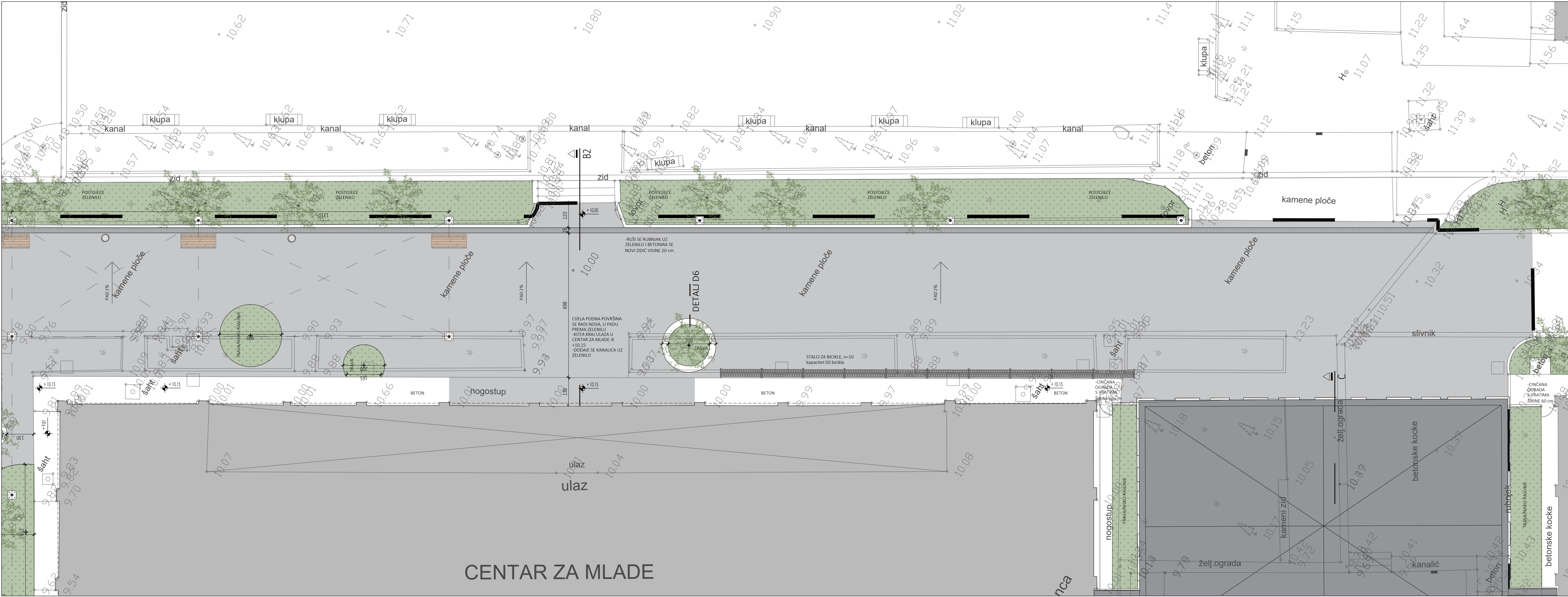

CENTAR ZA MLADE

ARHITEKTURA SQUARE D.O.O.	
Frana Supila 5, 23000 Zadar 091 571 6339 square.bljaic@gmail.com	
NACRT :	
ZONA A = "PREDPROSTOR"	
MJERILO :	BROJ LISTA :
1:100	03
INVESTITOR :	
GRAD ZADAR Narodni trg 1, Zadar 23000	
PREDMET :	
UREĐENJE OKOLIŠA CENTRA ZA MLADE	
LOKACIJA :	
ZADAR dio k.č. 3686/1, k.o. Zadar	
FAZA PROJEKTA :	
GLAVNI PROJEKT	
VRSTA PROJEKTA :	
ARHITEKONSKI PROJEKT	
GLAVNI PROJEKTANT :	
ANTE BLJAIČ dipl. ing. arh.	
PROJEKTANT :	
ANTE BLJAIČ dipl. ing. arh.	
PROJEKTANT SURADNIK :	
LEONA KORDIŠ, mag. ing. arch. IVANA RADOŠ, mag. ing. prosp. arch. ANTE PALEKA, ing. grad.	
BROJ T.D. :	ZAJED. OZNAKA :
SQ 2003 A	SQ 2003
DATUM PROJEKTA :	
studeni 2020.	

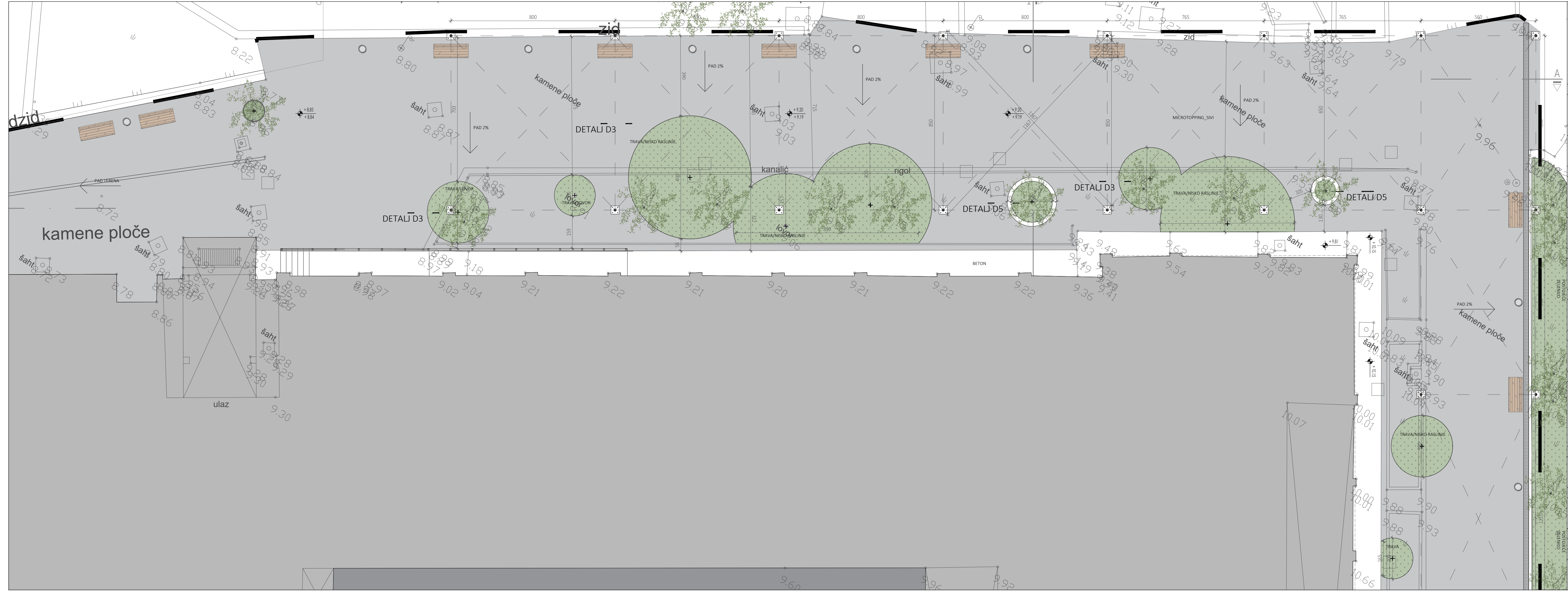

**ARHITEKTURA
SQUARE D.O.O.**

Frana Supila 5, 23000 Zadar
091 571 6339
square.bljaic@gmail.com

NACRT :

ZONA B = "HODNIK"

MJERILO :	BROJ LISTA :
1:100	04

INVESTITOR :

GRAD ZADAR
Narodni trg 1, Zadar 23000

PREDMET :

UREĐENJE OKOLIŠA
CENTRA ZA MLADJE

LOKACIJA :

ZADAR
dio k.č. 36886/1, k.o. Zadar

FAZA PROJEKTA :

GLAVNI PROJEKT

VRSTA PROJEKTA :

ARHITEKTONSKI PROJEKT

GLAVNI PROJEKTANT :

ANTE BLJAIĆ dipl. ing. arh.

PROJEKTANT :

ANTE BLJAIĆ dipl. ing. arh.

PROJEKTANT SURADNIK :

LEONA KORDIŠ, mag. ing. arch.
IVANA RADOŠ, mag. ing. prosp. arch.
ANTE PALEKA, ing. grad.

BROJ T.D. :	ZAJED. OZNAKA :
SQ 2003 A	SQ 2003

DATUM PROJEKTA :

studeni 2020.

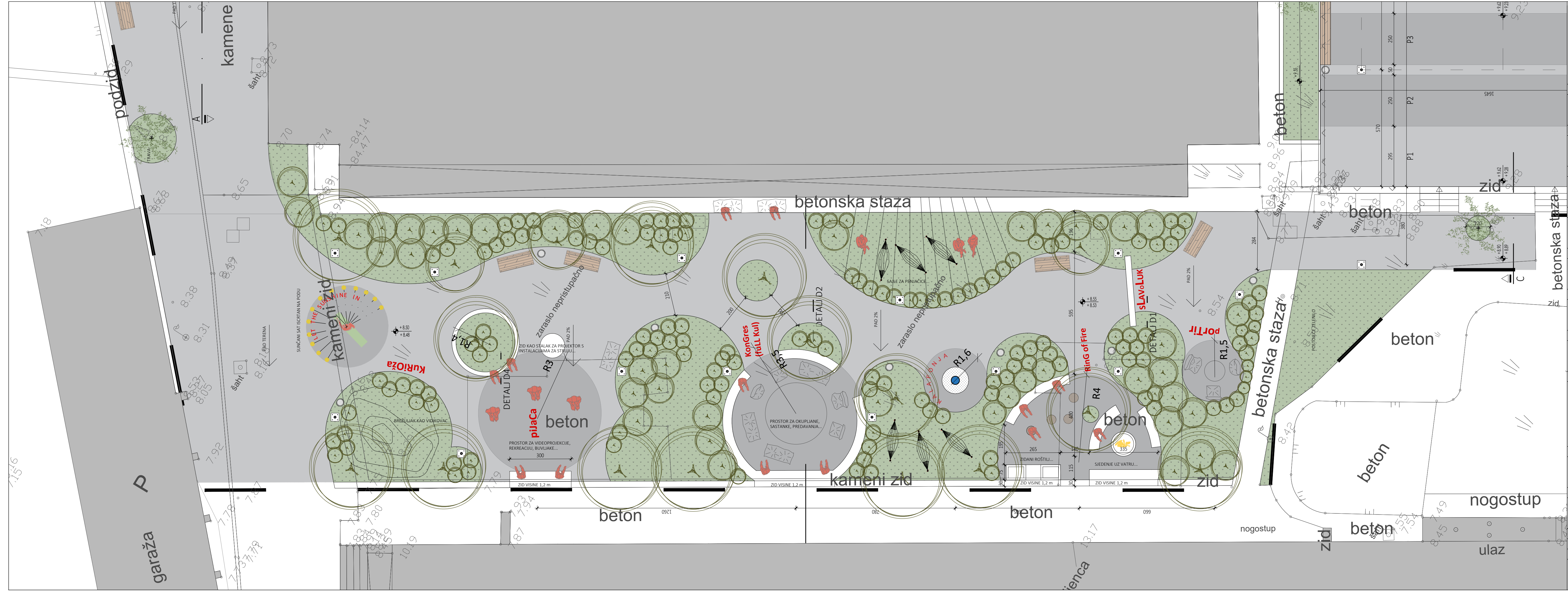

ARHITEKTURA SQUARE D.O.O.	
Frana Supila 5, 23000 Zadar 091 571 6339 square.bljaic@gmail.com	
NACRT :	
ZONA C = "DŽUNGLA"	
MJERILO :	BROJ LISTA :
1:100	05
INVESTITOR :	
GRAD ZADAR Narodni trg 1, Zadar 23000	
PREDMET :	
UREĐENJE OKOLIŠA CENTRA ZA MLADJE	
LOKACIJA :	
ZADAR dio k.č. 3686/1, k.o. Zadar	
FAZA PROJEKTA :	
GLAVNI PROJEKT	
VRSTA PROJEKTA :	
ARHITEKONSKI PROJEKT	
GLAVNI PROJEKTANT :	
ANTE BLJAČ dipl. ing. arh.	
PROJEKTANT :	
ANTE BLJAČ dipl. ing. arh.	
PROJEKTANT SURADNIK :	
LEONA KORDIŠ, mag. ing. arch. IVANA RADOŠ, mag. ing. prosp. arch. ANTE PALEKA, ing. grad.	
BROJ T.D. :	ZAJED. OZNAKA :
SQ 2003 A	SQ 2003
DATUM PROJEKTA :	
studeni 2020.	



**ARHITEKTURA
SQUARE D.O.O.**

Frana Supila 5, 23000 Zadar
091 571 6339
square.bljaic@gmail.com

NACRT :

ZONA D = "PVN" PARKIRALIŠTE

MJERILO :	BRJ LISTA :
1:100	06

INVESTITOR :

GRAD ZADAR
Narodni trg 1, Zadar 23000

PREDMET :

UREĐENJE OKOLIŠA
CENTRA ZA MLADJE

LOKACIJA :

ZADAR
dio k.č. 3686/1, k.o. Zadar

FAZA PROJEKTA :

GLAVNI PROJEKT

VRSTA PROJEKTA :

ARHITEKONSKI PROJEKT

GLAVNI PROJEKTANT :

ANTE BLJAIĆ dipl. ing. arh.

PROJEKTANT :

ANTE BLJAIĆ dipl. ing. arh.

PROJEKTANT SURADNIK :

LEONA KORDIŠ, mag. ing. arch.
IVANA RADOŠ, mag. ing. prosp. arch.
ANTE PALEKA, ing. grad.

BRJ T.D. :	ZAJED. OZNAKA :
SQ 2003 A	SQ 2003

DATUM PROJEKTA :

studeni 2020.

PRESJEK A-A, M 1:200



PRESJEK C-C, M 1:200



ARHITEKTURA SQUARE D.O.O.

Frana Supila 5, 23000 Zadar _ 091 571 6339 _ square.bljaic@gmail.com

PREDMET _ UREĐENJE OKOLIŠA CENTRA ZA MLADE
 INVESTITOR _ GRAD ZADAR, Narodni trg 1, 23000 ZADAR
 LOKACIJA _ ZADAR, dio k.č. 3686/1, k.o. Zadar
 GLAVNI PROJEKT _ ARHITEKTURA _ TD SQ 2003 A

GLAVNI PROJEKTANT _ ANTE BLJAIĆ dia
 PROJEKTANT SURADNIK _ LEONA KORDIŠ mag.ing.arch.
 IVANA RADOŠ, mag.ing.prosp.arch.
 ANTE PALEKA, ing.grad.

PRESJECI A-A i C-C

datum 11/2020 _ M 1:100 _ LIST 7

PRESJEK 1-2, M 1:100

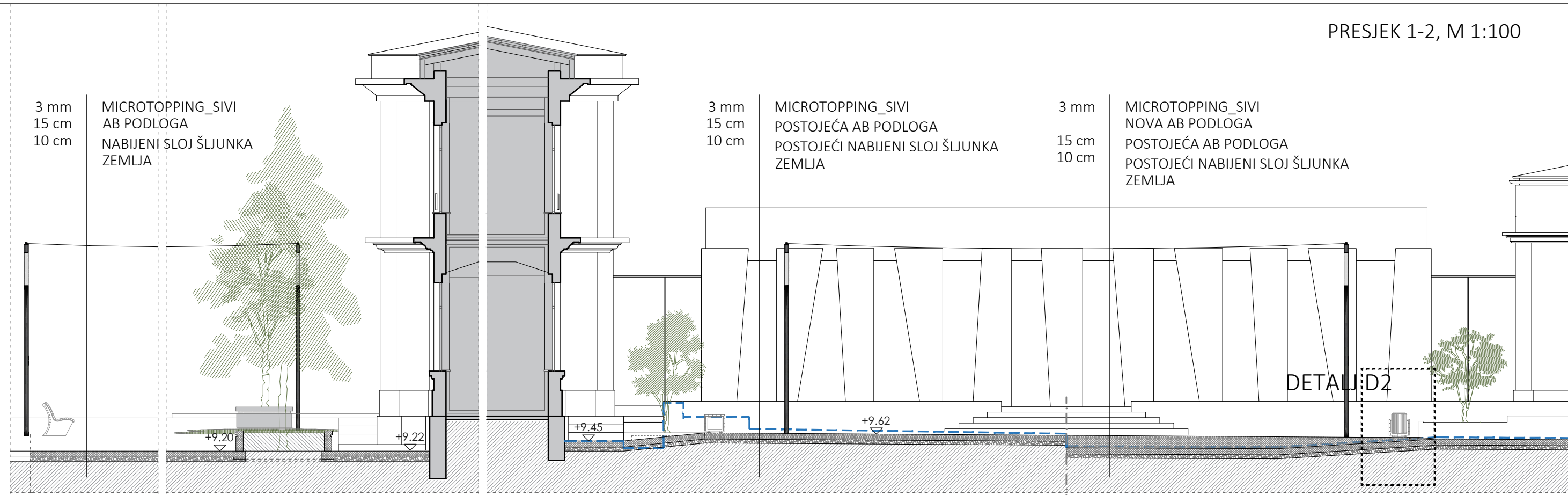

PRESJEK B1-B2, M 1:100

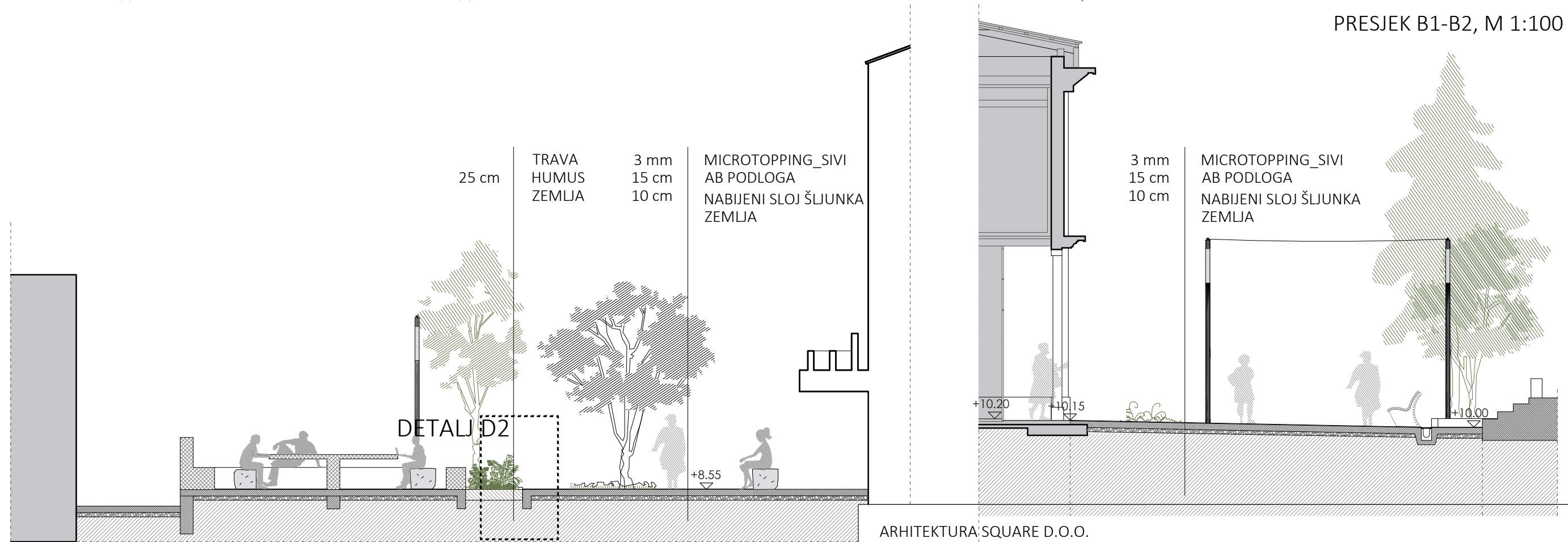

ARHITEKTURA: SQUARE D.O.O.
Frana Supila 5, 23000 Zadar _ 091 571 6339 _ square.bljaic@gmail.com

PREDMET _ UREĐENJE OKOLIŠA CENTRA ZA MLADE
INVESTITOR _ GRAD ZADAR, Narodni trg 1, 23000 ZADAR
LOKACIJA _ ZADAR, dio k.č. 3686/1, k.o. Zadar
GLAVNI PROJEKT _ ARHITEKTURA _ TD SQ 2003 A

GLAVNI PROJEKTANT _ ANTE BLJAIĆ dia
PROJEKTANT SURADNIK _ LEONA KORDIŠ mag.ing.arch.
IVANA RADOŠ, mag.ing.prosp.arch.
ANTE PALEKA, ing. građ.

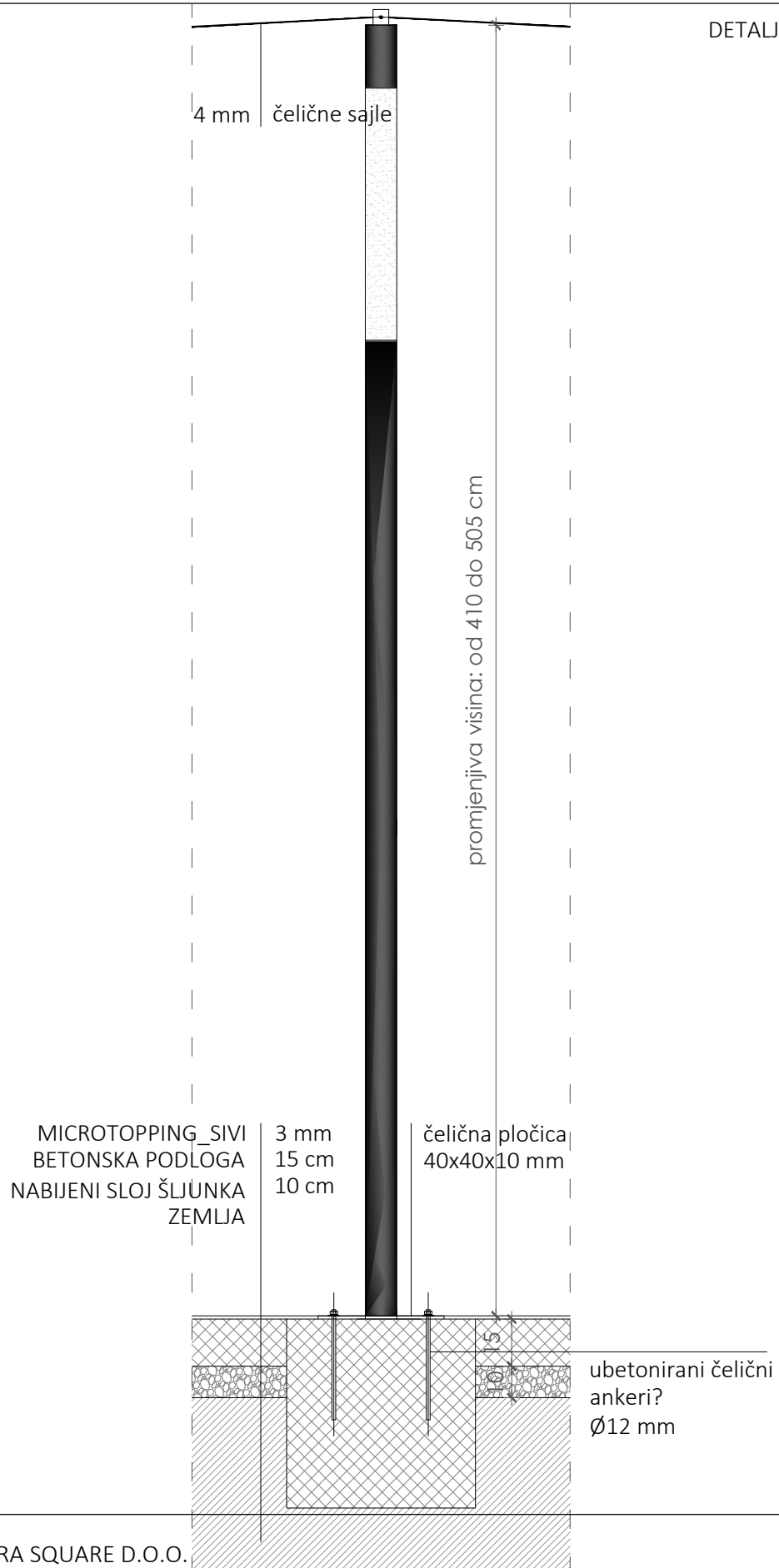

ARHITEKTURA SQUARE D.O.O.

Frana Supila 5, 23000 Zadar _ 091 571 6339 _ square.bljaic@gmail.com

PREDMET _ UREĐENJE OKOLIŠA CENTRA ZA MLADJE
INVESTITOR _ GRAD ZADAR, Narodni trg 1, 23000 ZADAR
LOKACIJA _ ZADAR, dio k.č. 3686/1, k.o. Zadar
GLAVNI PROJEKT _ ARHITEKTURA _ TD SQ 2003 A

GLAVNI PROJEKTANT _ ANTE BLJAIĆ dia
PROJEKTANT SURADNIK _ LEONA KORDIŠ mag.ing.arch.
IVANA RADOŠ, mag.ing.prosp.arch.
ANTE PALEKA, ing.građ.

DETALJ RASVJETNOG STUPA

datum 11/2020 _ M 1:20 _ LIST 9

TLOCRT

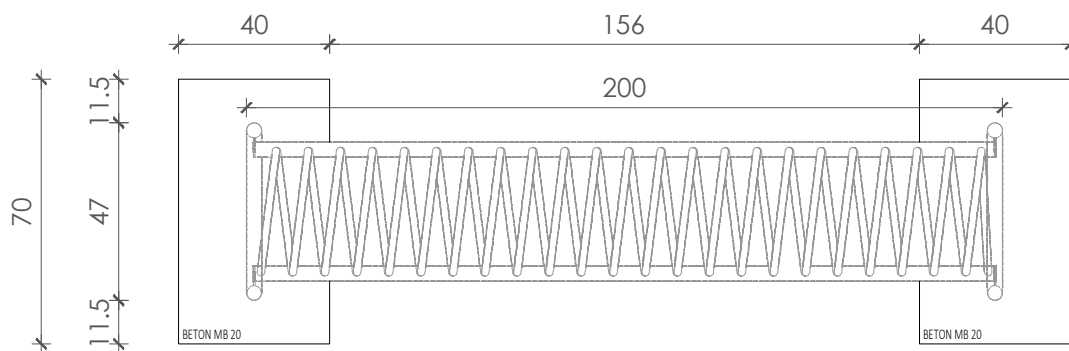

POGLED

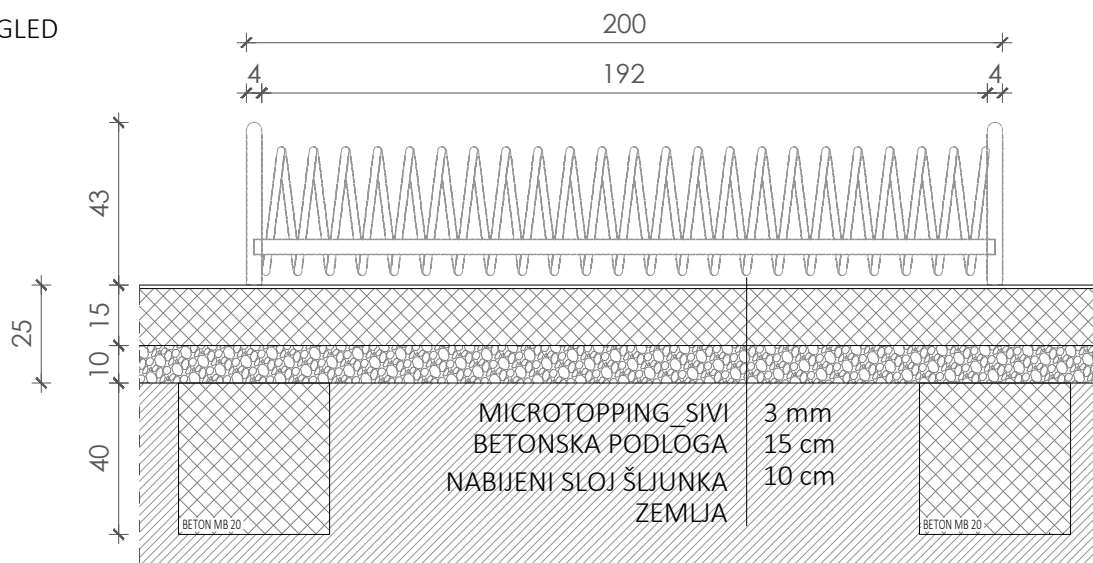

POPREČNI PRESJEK

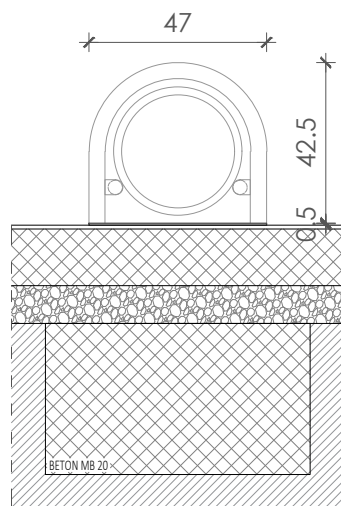

NAPOMENA:

- 5 mjesta, mogućnost obostrane postave bicikla
- materijal konstrukcije: vruće cinčano, bojano ili inox 304
- boja: antracit antik
- temeljenje: sidreni vijci
- dužina cca 2000 mm, širina 470 mm, visina 430 mm

n=10 komada

ARHITEKTURA SQUARE D.O.O.

Frana Supila 5, 23000 Zadar _ 091 571 6339 _ square.bljaic@gmail.com

PREDMET _ UREĐENJE OKOLIŠA CENTRA ZA MLADE

INVESTITOR _ GRAD ZADAR, Narodni trg 1, 23000 ZADAR

LOKACIJA _ ZADAR, dio k.č. 3686/1, k.o. Zadar

GLAVNI PROJEKT _ ARHITEKTURA _ TD SQ 2003 A

GLAVNI PROJEKTANT _ ANTE BLJAIĆ dia
PROJEKTANT SURADNIK _ LEONA KORDIŠ mag.ing.arch.

IVANA RADOŠ, mag.ing.prosp.arch.
ANTE PALEKA, ing.građ.

POGLED

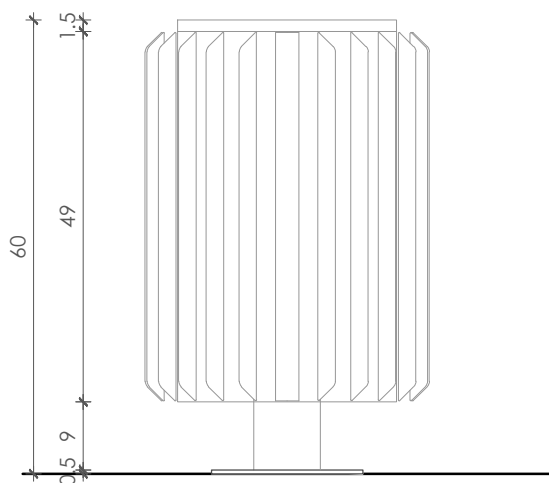

NAPOMENA:

-montaža: na pripremljenu betonsku podlogu ili temelj
-dimenzije (DxŠxV): 400 x 400 x 600 mm
-masa: 14 kg
-zapremina: 25 L

-konstrukcija: pocinčani čelik zaštićen zapečenim prahom sa oblogom od sibirskog ariša zaštićenog ekološkim impregnatorima na bazi vode, s umetkom od pocinčanog čelika

-pražnjenje koša vađenjem umetka

-završna obrada svih čeličnih dijelova:toplo cinčanje te prekrivanje UV-stabilizirajućim zapečenim prahom

-svi drveni dijelovi zaštićeni su ekološkim impregnatorima na bazi vode.

n=19 komada

TLOCRT

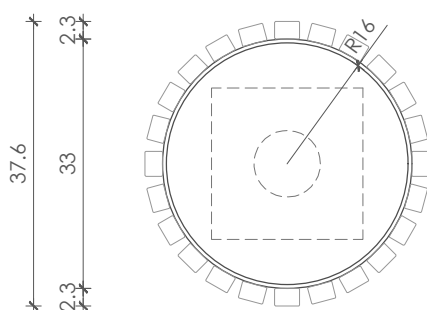

ARHITEKTURA SQUARE D.O.O.

Frana Supila 5, 23000 Zadar _ 091 571 6339 _ square.bljaic@gmail.com

PREDMET _ UREĐENJE OKOLIŠA CENTRA ZA MLADE

INVESTITOR _ GRAD ZADAR, Narodni trg 1, 23000 ZADAR

LOKACIJA _ ZADAR, dio k.č. 3686/1, k.o. Zadar

GLAVNI PROJEKT _ ARHITEKTURA _ TD SQ 2003 A

GLAVNI PROJEKTANT _ ANTE BLJAIĆ dia
PROJEKTANT SURADNIK_ LEONA KORDIŠ mag.ing.arch.

IVANA RADOŠ, mag.ing.prosp.arch.

ANTE PALEKA, ing.građ.

POGLED



BOKOCRT

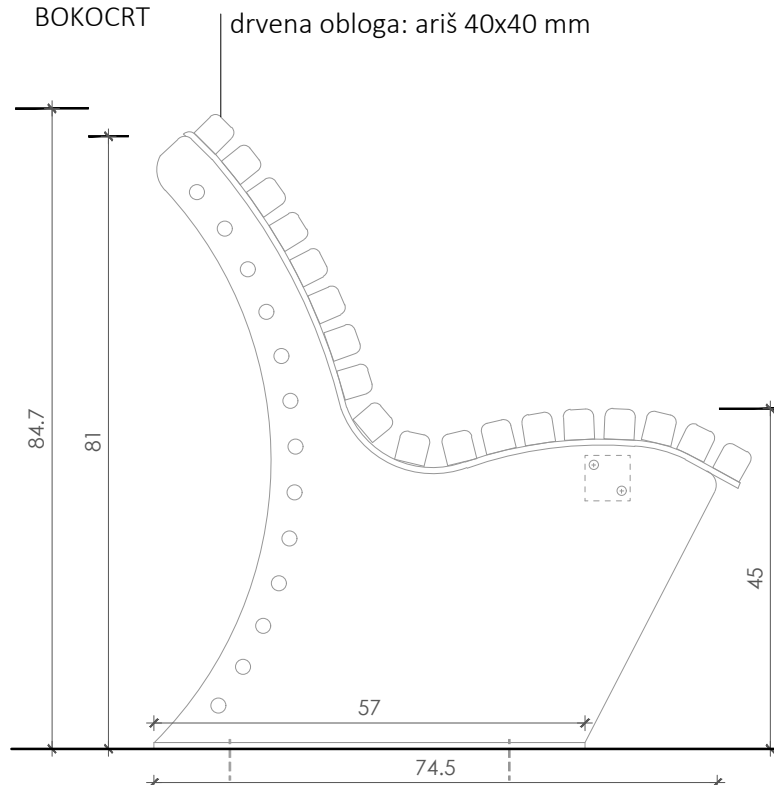

NAPOMENA:

- materijal konstrukcije:
sve crni lim, cinčano i plastificirano u
antracit antik
- letvice 40x40 mm, uhvaćene s po 4
vijka odozdo, boja:
PULLEX color W 10 ST 09/3 , drvo
ariš
- montaža: HILT-anje u betonsku
podlogu

n=14 komada

ARHITEKTURA SQUARE D.O.O.

Frana Supila 5, 23000 Zadar _ 091 571 6339 _ square.bljaic@gmail.com

PREDMET _ UREĐENJE OKOLIŠA CENTRA ZA MLADE

INVESTITOR _ GRAD ZADAR, Narodni trg 1, 23000 ZADAR

LOKACIJA _ ZADAR, dio k.č. 3686/1, k.o. Zadar

GLAVNI PROJEKT _ ARHITEKTURA _ TD SQ 2003 A

GLAVNI PROJEKTANT _ ANTE BLJAIĆ dia
PROJEKTANT SURADNIK _ LEONA KORDIŠ mag.ing.arch.

IVANA RADOŠ, mag.ing.prosp.arch.

ANTE PALEKA, ing.građ.

DETALJ KLUPE S NASLONOM

datum 11/2020 _ M 1:10 _ LIST 12

TLOCRT_NA KOTI PODA

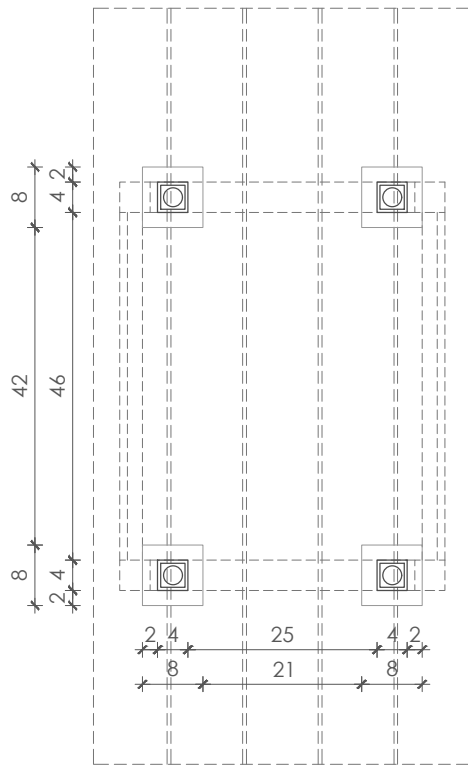

TLOCRT_NA KOTI +0,50 m

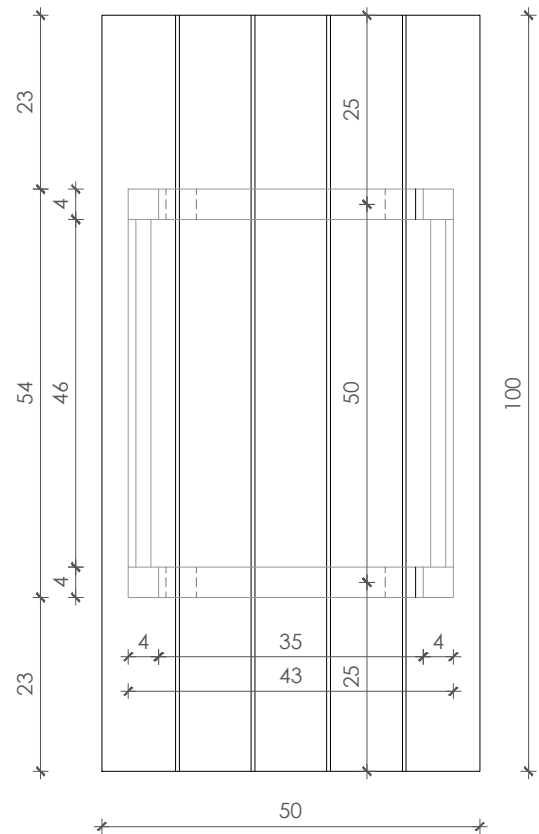

POPREČNI PRESJEK

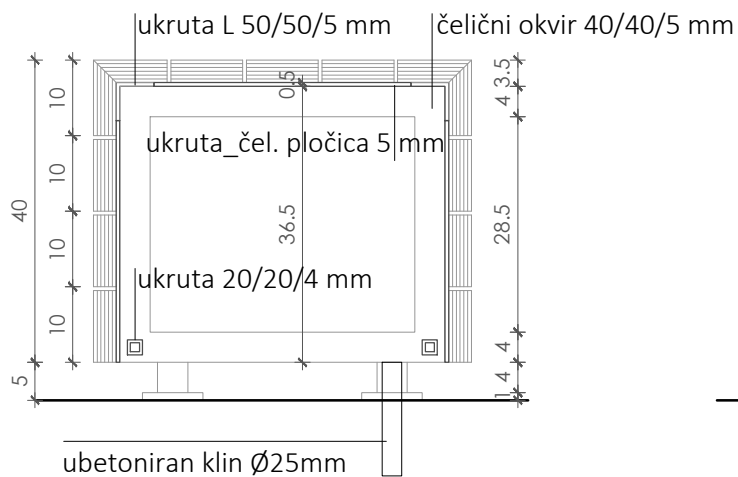

BOKOCRT

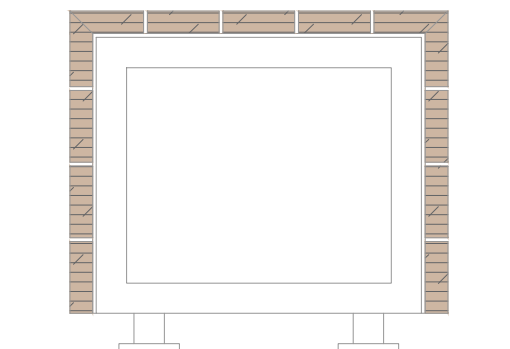

ARHITEKTURA SQUARE D.O.O.

Frana Supila 5, 23000 Zadar _ 091 571 6339 _ square.bljaic@gmail.com

PREDMET _ UREĐENJE OKOLIŠA CENTRA ZA MLADE

INVESTITOR _ GRAD ZADAR, Narodni trg 1, 23000 ZADAR

LOKACIJA _ ZADAR, dio k.č. 3686/1, k.o. Zadar

GLAVNI PROJEKT _ ARHITEKTURA _ TD SQ 2003 A

GLAVNI PROJEKTANT _ ANTE BLJAIĆ dia
PROJEKTANT SURADNIK _ LEONA KORDIŠ mag.ing.arch.

IVANA RADOŠ, mag.ing.prosp.arch.

ANTE PALEKA, ing.grad.

DETALJ KLUPE 100 cm

datum 11/2020 _ M 1:10 _ LIST 13

TLOCRT_NA KOTI PODA

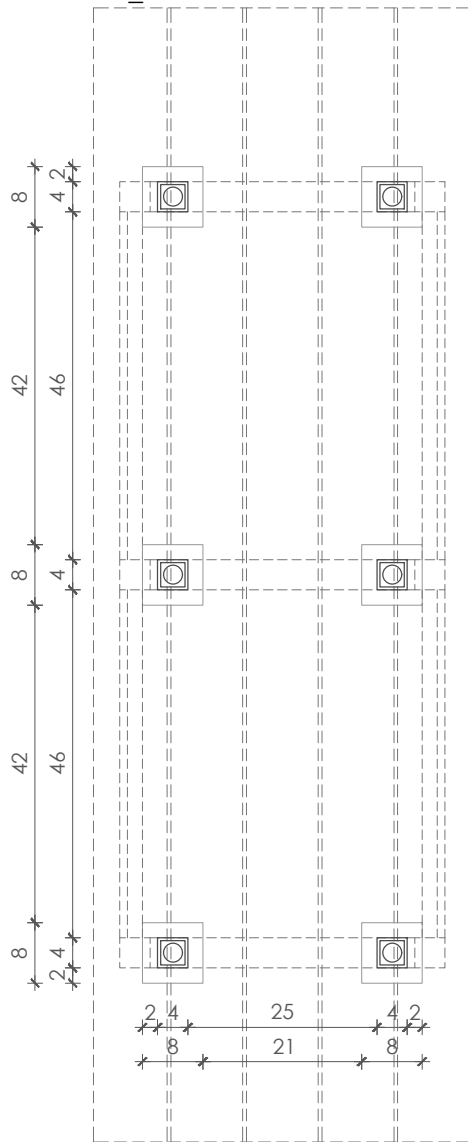

TLOCRT_NA KOTI +0,50 m

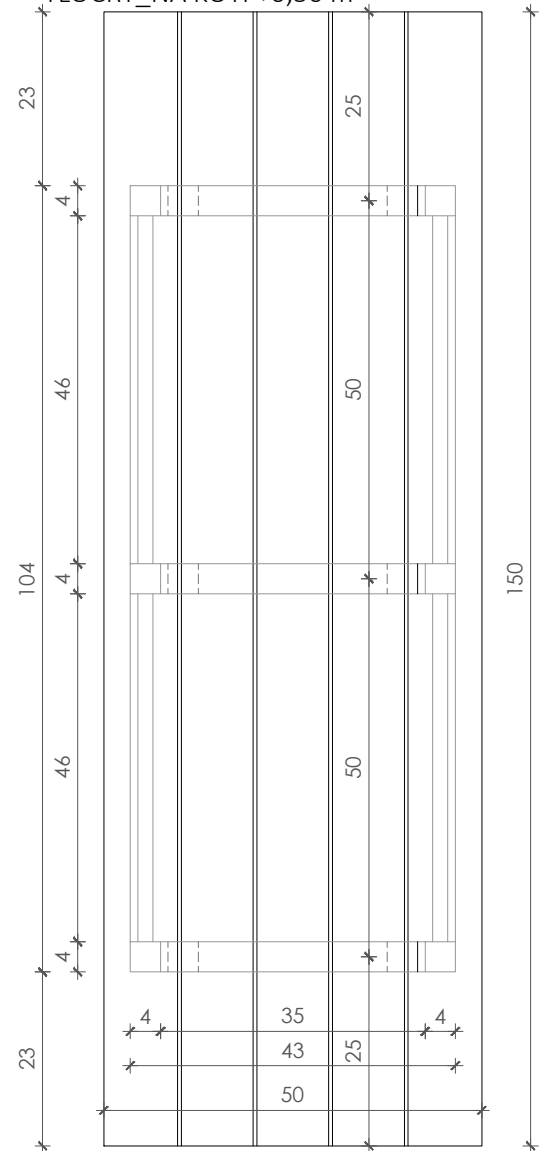

POPREČNI PRESJEK

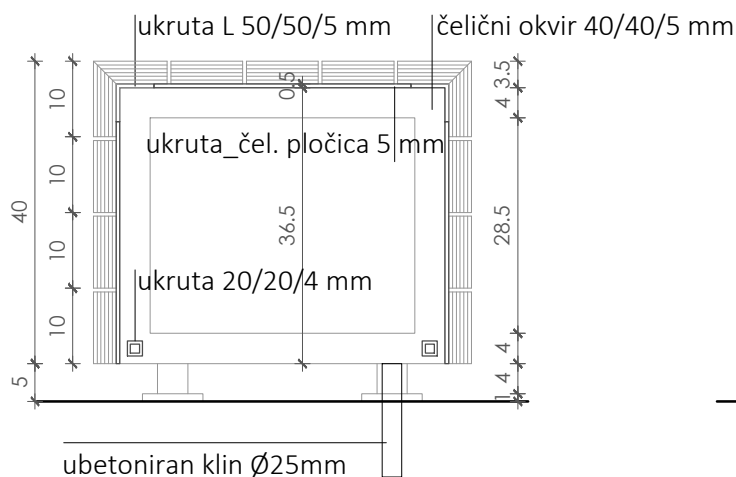

BOKOCRT

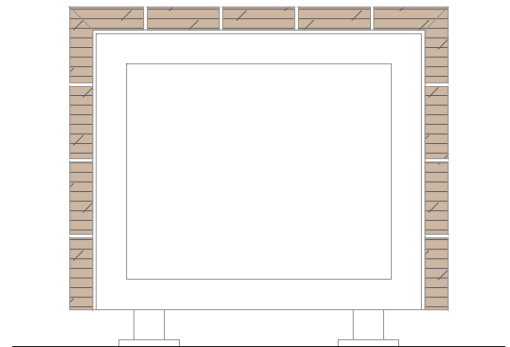

ARHITEKTURA SQUARE D.O.O.

Frana Supila 5, 23000 Zadar _ 091 571 6339 _ square.bljaic@gmail.com

PREDMET _ UREĐENJE OKOLIŠA CENTRA ZA MLADE

INVESTITOR _ GRAD ZADAR, Narodni trg 1, 23000 ZADAR

LOKACIJA _ ZADAR, dio k.č. 3686/1, k.o. Zadar

GLAVNI PROJEKT _ ARHITEKTURA _ TD SQ 2003 A

GLAVNI PROJEKTANT _ ANTE BLJAIĆ dia
PROJEKTANT SURADNIK _ LEONA KORDIŠ mag.ing.arch.

IVANA RADOŠ, mag.ing.prosp.arch.

ANTE PALEKA, ing.građ.

DETALJ KLUPA 150 cm

datum 11/2020 _ M 1:10 _ LIST 14

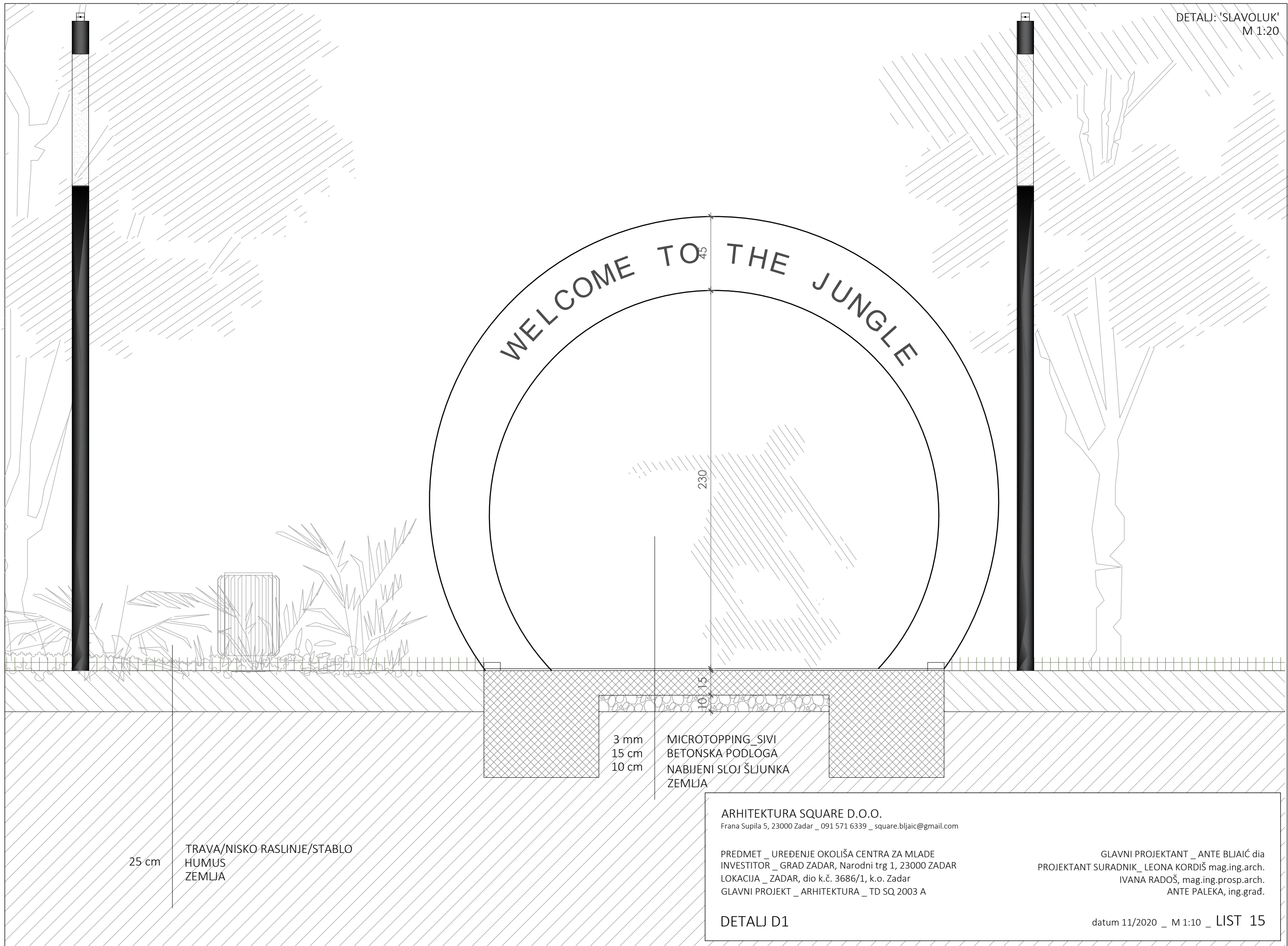

25 cm
TRAVA/NISKO RASLINJE/STABLO
HUMUS
ZEMLJA

3 mm
15 cm
10 cm
MICROTOPPING_SIVI
BETONSKA PODLOGA
NABIJENI SLOJ ŠLJUNKA
ZEMLJA

ARHITEKTURA SQUARE D.O.O.
Frana Supila 5, 23000 Zadar _ 091 571 6339 _ square.bljaic@gmail.com

PREDMET _ UREĐENJE OKOLIŠA CENTRA ZA MLADJE
INVESTITOR _ GRAD ZADAR, Narodni trg 1, 23000 ZADAR
LOKACIJA _ ZADAR, dio k.č. 3686/1, k.o. Zadar
GLAVNI PROJEKT _ ARHITEKTURA _ TD SQ 2003 A

GLAVNI PROJEKTANT _ ANTE BLJAIĆ dia
PROJEKTANT SURADNIK _ LEONA KORDIŠ mag.ing.arch.
IVANA RADOŠ, mag.ing.prosp.arch.
ANTE PALEKA, ing.grad.

DETALJ D1

datum 11/2020 _ M 1:10 _ LIST 15

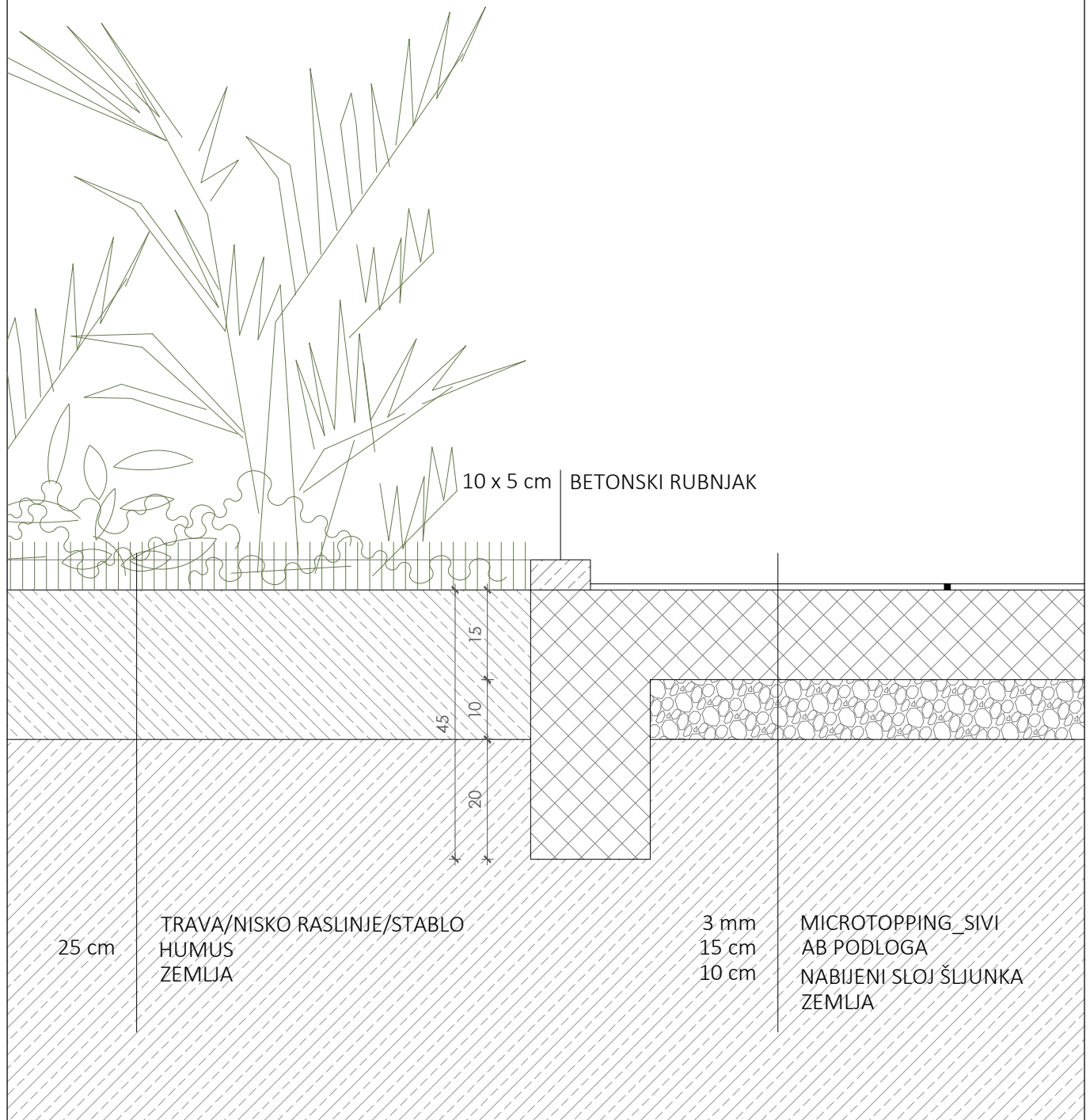

ARHITEKTURA SQUARE D.O.O.

Frana Supila 5, 23000 Zadar _ 091 571 6339 _ square.bljaic@gmail.com

PREDMET _ UREĐENJE OKOLIŠA CENTRA ZA MLADE
INVESTITOR _ GRAD ZADAR, Narodni trg 1, 23000 ZADAR
LOKACIJA _ ZADAR, dio k.č. 3686/1, k.o. Zadar
GLAVNI PROJEKT _ ARHITEKTURA _ TD SQ 2003 A

GLAVNI PROJEKTANT _ ANTE BLJAIC dia
PROJEKTANT SURADNIK _ LEONA KORDIŠ mag.ing.arch.
IVANA RADOŠ, mag.ing.prosp.arch.
ANTE PALEKA, ing.građ.

DETALJ D2

datum 11/2020 _ M 1:10 _ LIST 16

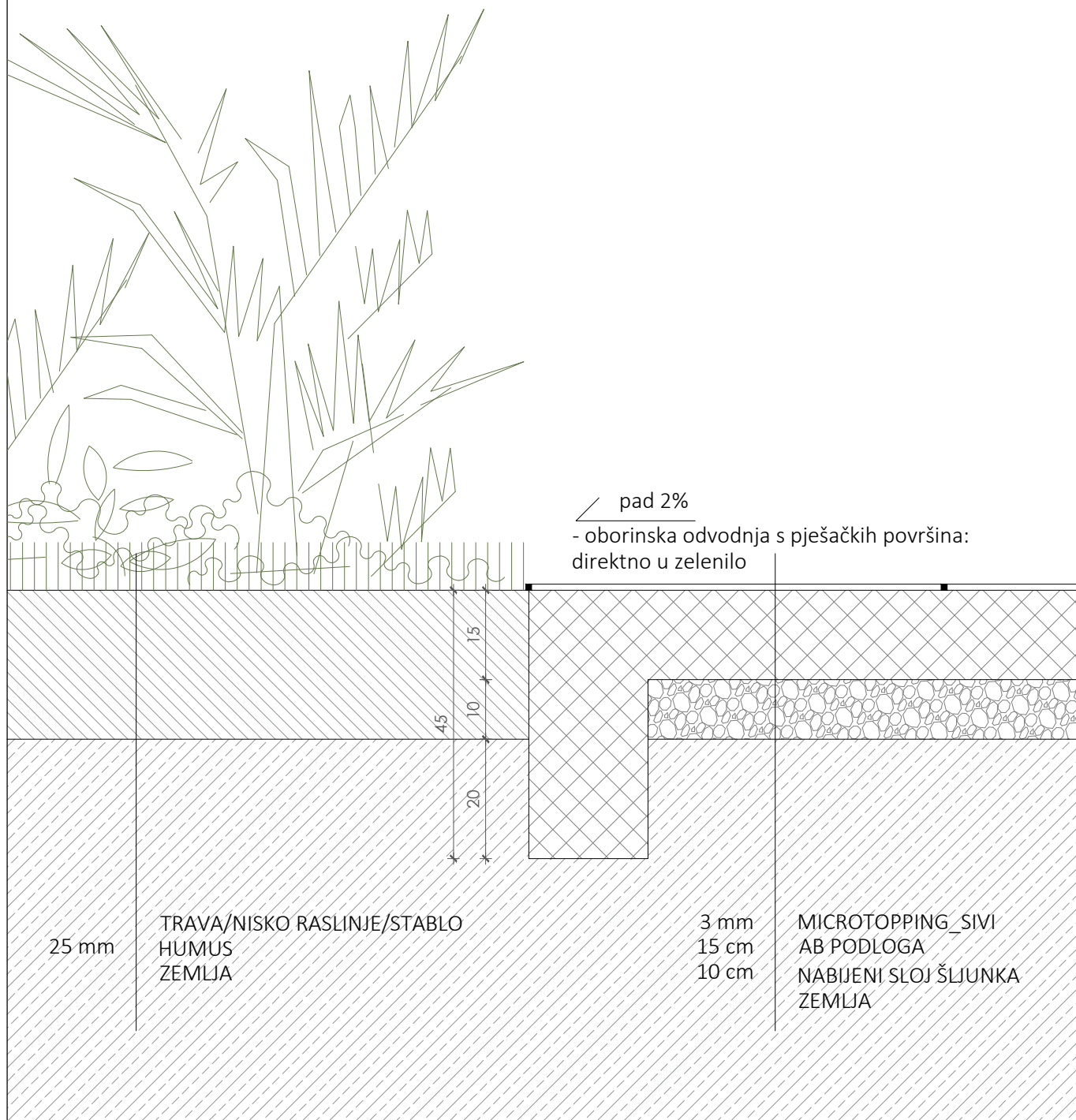

ARHITEKTURA SQUARE D.O.O.

Frana Supila 5, 23000 Zadar _ 091 571 6339 _ square.bljaic@gmail.com

PREDMET _ UREĐENJE OKOLIŠA CENTRA ZA MLADE

INVESTITOR _ GRAD ZADAR, Narodni trg 1, 23000 ZADAR

LOKACIJA _ ZADAR, dio k.č. 3686/1, k.o. Zadar

GLAVNI PROJEKT _ ARHITEKTURA _ TD SQ 2003 A

GLAVNI PROJEKTANT _ ANTE BLJAIĆ dia
PROJEKTANT SURADNIK _ LEONA KORDIŠ mag.ing.arch.

IVANA RADOŠ, mag.ing.prosp.arch.

ANTE PALEKA, ing.građ.

DETALJ D3

datum 11/2020 _ M 1:10 _ LIST 17

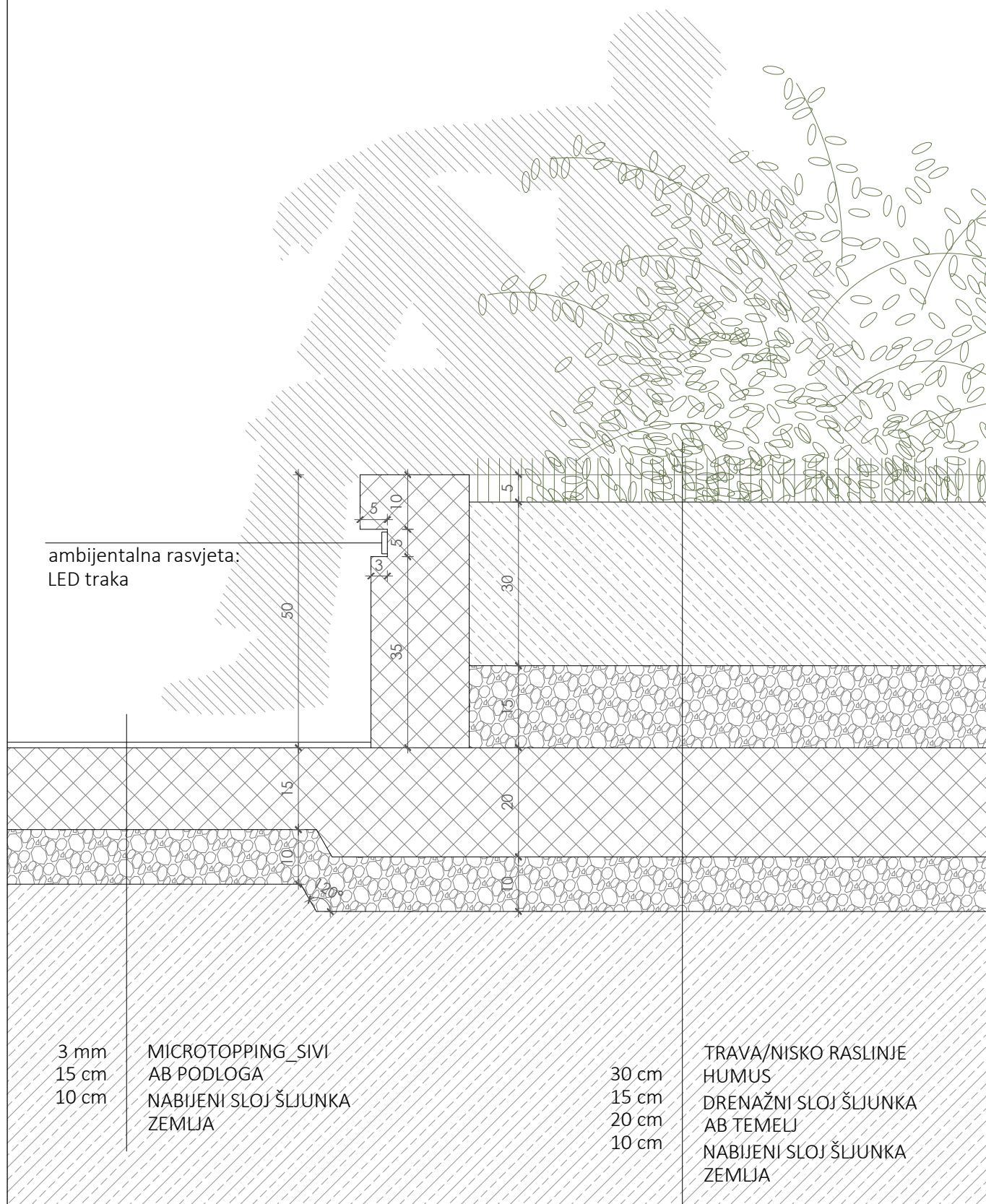

ambijentalna rasvjeta:
LED traka

3 mm
15 cm
10 cm
MICROTOPPING_SIVI
AB PODLOGA
NABIJENI SLOJ ŠLJUNKA
ZEMLJA

30 cm
15 cm
20 cm
10 cm
TRAVA/NISKO RASLINJE
HUMUS
DRENAŽNI SLOJ ŠLJUNKA
AB TEMELJ
NABIJENI SLOJ ŠLJUNKA
ZEMLJA

ARHITEKTURA SQUARE D.O.O.

Frana Supila 5, 23000 Zadar _ 091 571 6339 _ square.bljaic@gmail.com

PREDMET _ UREĐENJE OKOLIŠA CENTRA ZA MLADE
INVESTITOR _ GRAD ZADAR, Narodni trg 1, 23000 ZADAR
LOKACIJA _ ZADAR, dio k.č. 3686/1, k.o. Zadar
GLAVNI PROJEKT _ ARHITEKTURA _ TD SQ 2003 A

GLAVNI PROJEKTANT _ ANTE BLJAIĆ dia
PROJEKTANT SURADNIK _ LEONA KORDIŠ mag.ing.arch.
IVANA RADOŠ, mag.ing.prosp.arch.
ANTE PALEKA, ing.građ.

DETALJ D4

datum 11/2020 _ M 1:10 _ LIST 18

DETALJ D5: DETALJ KORITA ZA STABLO 50 cm IZNAD KOTE PODA
M 1:10

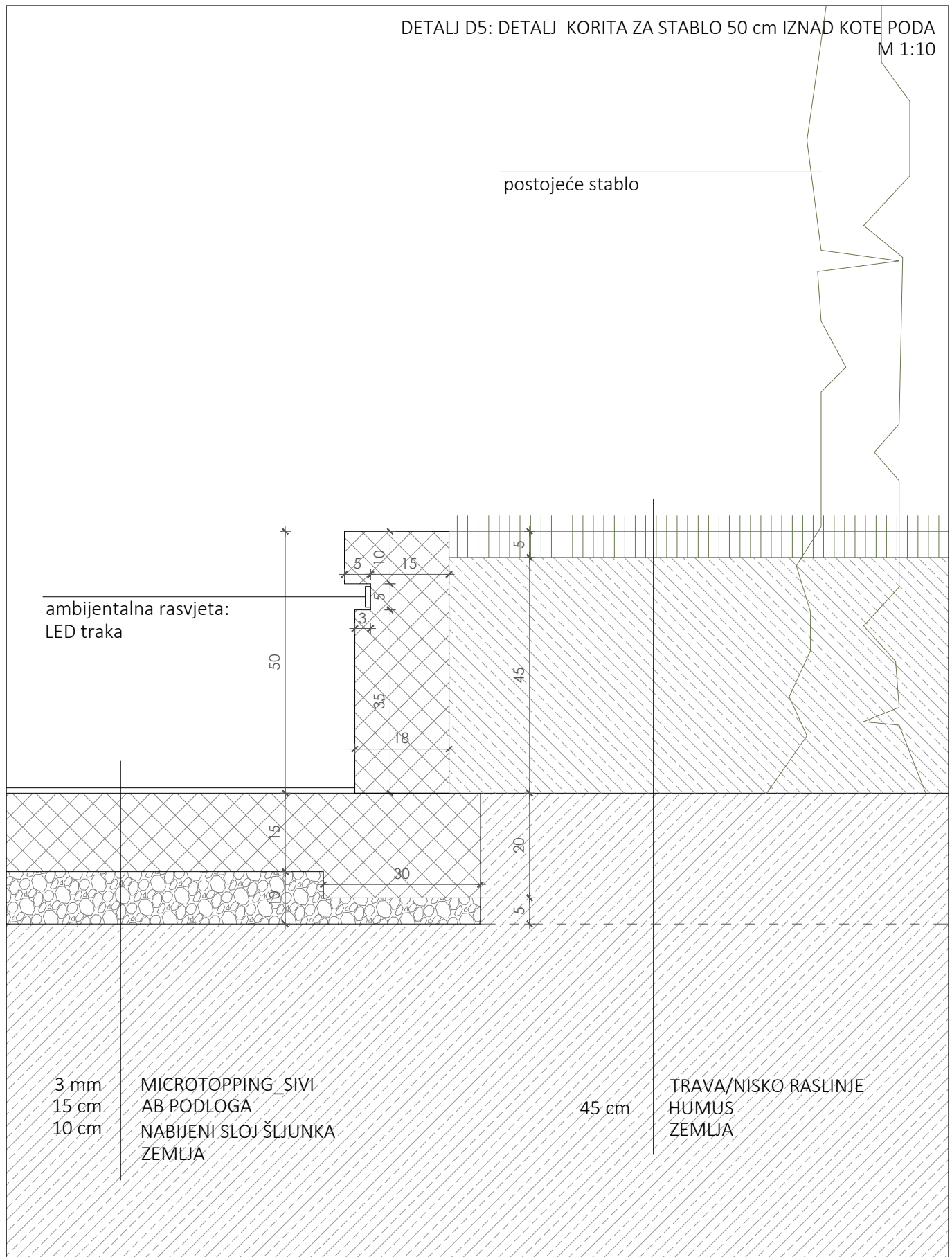

ARHITEKTURA SQUARE D.O.O.

Frana Supila 5, 23000 Zadar _ 091 571 6339 _ square.bljaic@gmail.com

PREDMET _ UREĐENJE OKOLIŠA CENTRA ZA MLADE

INVESTITOR _ GRAD ZADAR, Narodni trg 1, 23000 ZADAR

LOKACIJA _ ZADAR, dio k.č. 3686/1, k.o. Zadar

GLAVNI PROJEKT _ ARHITEKTURA _ TD SQ 2003 A

GLAVNI PROJEKTANT _ ANTE BLJAIC dia
PROJEKTANT SURADNIK_ LEONA KORDIS mag.ing.arch.

IVANA RADOŠ, mag.ing.prosp.arch.

ANTE PALEKA, ing.građ.

DETALJ D5

datum 11/2020 _ M 1:10 _ LIST 19

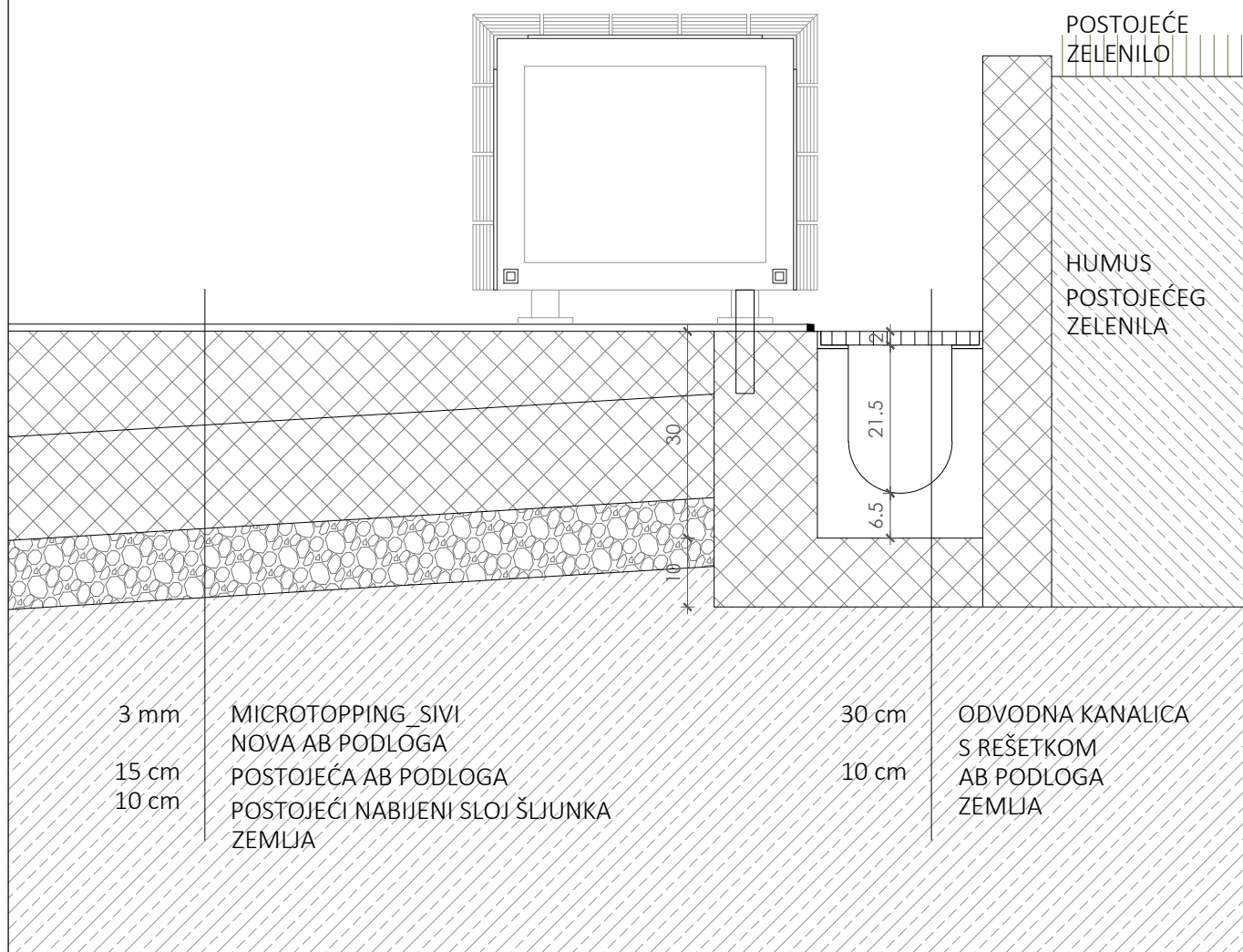

ARHITEKTURA SQUARE D.O.O.

Frana Supila 5, 23000 Zadar _ 091 571 6339 _ square.bljaic@gmail.com

PREDMET _ UREĐENJE OKOLIŠA CENTRA ZA MLADE

INVESTITOR _ GRAD ZADAR, Narodni trg 1, 23000 ZADAR

LOKACIJA _ ZADAR, dio k.č. 3686/1, k.o. Zadar

GLAVNI PROJEKT _ ARHITEKTURA _ TD SQ 2003 A

GLAVNI PROJEKTANT _ ANTE BLJAIĆ dia
PROJEKTANT SURADNIK_ LEONA KORDIŠ mag.ing.arch.

IVANA RADOŠ, mag.ing.prosp.arch.

ANTE PALEKA, ing.građ.

DETALJ D7

datum 11/2020 _ M 1:10 _ LIST 21